



Husqvarna®



525LK

HU	Használati utasítás
PL	Instrukcja obsługi
SK	Návod na obsluhu
CS	Návod k použití

2-25
26-48
49-70
71-93

TARTALOMJEGYZÉK

Bevezető.....	2	Hibaelhárítás.....	20
Biztonság.....	4	Szállítás és raktározás.....	20
Összeszerelés.....	9	Műszaki adatok.....	22
Üzemeltetés.....	12	Tartozékok.....	23
Karbantartás.....	16	Megfelelőségi nyilatkozat.....	25

Bevezető

Termékleírás

A termék egy belső égésű motorral működő fűvágó.

Folyamatosan dolgozunk azon, hogy javítani tudjuk az ügyfeink használat közbeni biztonságát és hatékonyságát. További tájékoztatásért forduljon az illetékes szakszervizhez.

Rendeltetésszerű használat

A termék damilfejjel felszerelve fűvágásra használható. Ne használja a terméket fűnyírástól és fűritkítástól eltérő célokra.

Megjegyzés: A termék működtetésére nemzeti jogszabályok általi korlátozások vonatkozhatnak.

A termék áttekintése

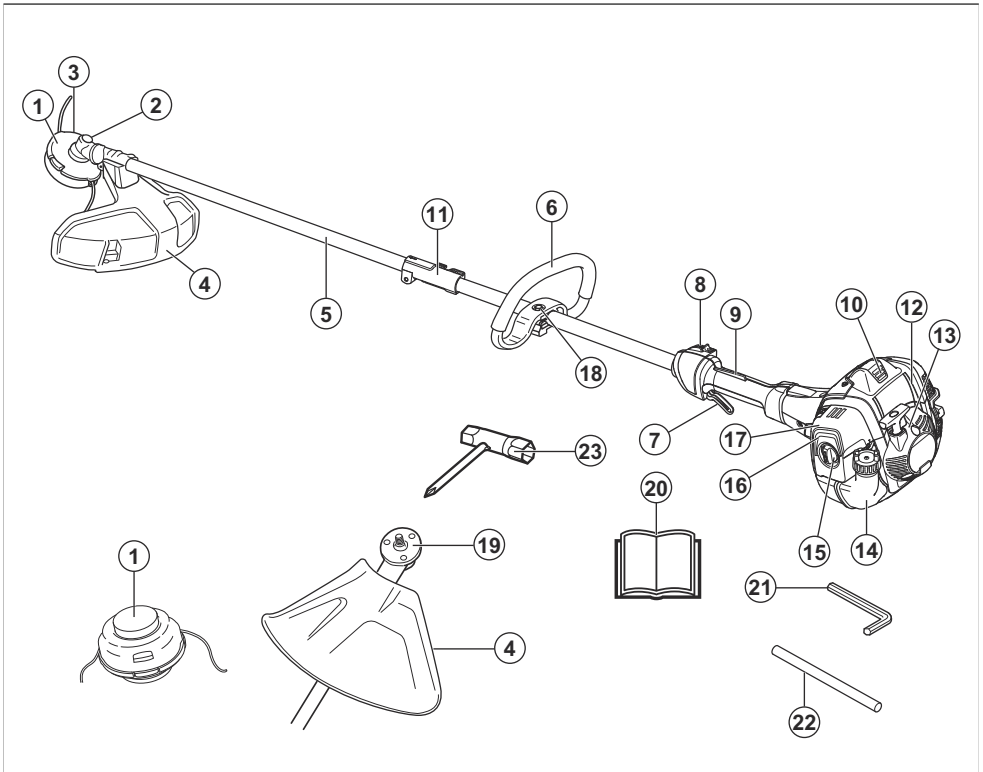

1. Damilfej
2. Zsírbetöltő sapka

3. Szőghajtás
4. A vágófelszerelés védőburkolata

5. Nyél
6. Hurokfogantyú
7. Gázadagoló
8. Leállítókapcsoló
9. Gázadagoló retesze
10. Gyertyapipa és gyújtógyertya
11. Nyélcsatlakozás
12. Hengerköpeny
13. Indítókötél fogantyúja
14. Üzemanyagtartály
15. Légszűrő fedél
16. Üzemanyagpumpa
17. Hidegindító kar
18. Fogantyú beállítás
19. Hajtótárcsa
20. Kezelői kézikönyv
21. Hatszögkulcs
22. Rögzítőcsap
23. Kombinált kulcs

A terméken található jelzések



FIGYELMEZTETÉS! Körültekintően járjon el, és megfelelően használja a terméket. A gép a kezelő és mások súlyos sérülését és halálát is okozhatja.



Olvassa el a használati utasítást, és a termék használatba vétele előtt mindenképpen legyen tisztában a benne foglaltakkal.



Használjon védősisakot minden olyan helyen, ahol tárgyak hullhatnak le. Használjon jóváhagyott fülvédőt. Használjon jóváhagyott védőszemüveget.



Használjon jóváhagyott védőkesztyűt.



Használjon csúszásálló munkavédelmi bakancsot.



A termék tárgyakat repíthet szét, amelyek sérülést okozhatnak.



A kimenőtengely maximális fordulatszáma.



A termék használata közben tartson legalább 15 méteres távolságot az emberektől és az állatoktól.



Kizárólag rugalmas vágószálat használjon. A fűvágáshoz ne használjon fémből készült vágószerszemet.



A nyílak a fogantyú véghelyezeteit mutatják.



Üzemanyagpumpa.



Hidegindító.



Benzines.



Az EU és az Egyesült Királyság irányelveinek és jogszabályainak, és New South Wales „Környezetben történő munkavégzés szabályozása (zajsabályozás), 2017” irányelvének megfelelő környezeti zajkibocsátási címke. A termék garantált hangteljesítményszintjére vonatkozó adatok megtalálhatók az alábbi részen: *Műszaki adatok* 22. oldalon és a címkén.



Ez a termék megfelel a vonatkozó EK-irányelveknek.



A termék megfelel a vonatkozó egyesült királyságbeli irányelveknek.

ééééhhxxxx

A típusablán megtalálható a sorozatszám. **éééé** a gyártási év, **hh** pedig a gyártási hét.

Megjegyzés: A terméken szereplő többi jel/címke egyes piacok specifikus vizsgáztatási követelményeire vonatkozik.

Euro V. kibocsátási norma



FIGYELMEZTETÉS: A motor módosítása érvényteleníti a termékre vonatkozó európai uniós típusjóváahagyást.

Termékszavatosság

A termékszavatosságra vonatkozó jogszabályok értelmében nem vagyunk felelősek a termékeink által okozott károkért az alábbi esetekben:

- a termék javítását helytelenül végezték;
- a termék javítása nem a gyártótól származó vagy általa jóváahagyott alkatrészekkel történt;
- a terméket nem a gyártótól származó vagy általa jóváahagyott kiegészítővel szerelték fel;
- a termék javítását nem hivatalos szakszerviz vagy jóváahagyott egyéb szerviz végezte.

Biztonság

Biztonsági meghatározások

A figyelmeztetések, óvintézkedések és megjegyzések a használati utasítás kiemelten fontos részeire hívják fel a figyelmet.



FIGYELMEZTETÉS: Akkor használatos, ha a kézikönyv utasításainak be nem tartása esetén fennáll a kezelő vagy a közelben tartózkodók sérülésének vagy halálának veszélye.



VIGYÁZAT: Akkor használatos, ha a kézikönyv utasításainak be nem tartása esetén fennáll a vagyoni kár, illetve a termék vagy a környező terület károsodásának veszélye.

Mejegyzés: További információt biztosít az adott helyzetben szükséges tennivalókról.

Általános biztonsági utasítások



FIGYELMEZTETÉS: A termék használata előtt olvassa el az alábbi figyelmeztetéseket.

- A gondatlanul vagy helytelenül használt tisztítófűrészek, bokorvágók és trimmelő fűrészek veszélyes szerszámok lehetnek, használatuk súlyos vagy halálos kimenetelű sérülésekhez vezethet a dolgozó, illetve környezete számára. Rendkívül fontos, hogy elolvassa és megértse a jelen használati utasítást.
- A termék eredeti kivitelezésén a gyártó cég engedélye nélkül semmilyen módosítást sem szabad végezni. Soha ne használjon olyan terméket, amelynek eredeti konstrukcióján bármilyen módon is változtattak, tovább mindig csak eredeti tartozékokat használjon. Nem engedélyezett módosítások és/ vagy pótalkatrészek komoly sérülésekhez vagy halálos balesetekhez vezethetnek.

- A hangtompító belsejében rákkeltő vegyi anyagok is lehetnek. Ügyeljen arra, hogy a hangtompító esetleges sérülésekor ne érintse meg ezeket az anyagokat.
- A termék működés közben elektromágneses mezőt hoz létre. Ez bizonyos körülmények esetén hatással lehet az aktív vagy passzív orvosi implantátumokra. A súlyos vagy halálos sérülés kockázatának csökkentése érdekében azt javasoljuk, hogy az orvosi implantátumot használó személyek a termék alkalmazása előtt kérjék ki orvosuk vagy az orvosi implantátum gyártójának tanácsát.

Biztonsági utasítások az üzemeltetéshez



FIGYELMEZTETÉS: A termék használata előtt olvassa el az alábbi figyelmeztetéseket.

- Használat előtt tisztán kell látnia a különbséget a fűritkítés és a fűnyírás között.
- Ha munka közben elbizonytalanodik a munka folytatását illetően, kérje szakember tanácsát. Forduljon kereskedőhöz vagy márkaszervizhez. Ne használja a gépet olyan feladatok elvégzésére, amelyekhez úgy véli, nem rendelkezik elegendő szakértelemmel.
- Soha ne használjon olyan terméket, amely hibás. Végezze el az ebben a használati utasításban előírt ellenőrzési, karbantartási és szervizmunkálatokat. Bizonyos karbantartási és szervizmunkákat szakembernek kell végrehajtania. Lásd: *Karbantartás16. oldalon.*
- A gép elindítása előtt az összes burkolatot, védőlemezt és fogantyút fel kell szerelni. Az áramütés veszélyének elkerülése érdekében győződjön meg arról, hogy a gyújtógyertya-pipa és a gyújtáskábel nem sérült.
- Soha ne használja a terméket, ha fáradt, ha alkoholt fogyasztott, vagy ha látását, ítélőképességét vagy mozgáskoordinációját befolyásoló gyógyszert vett be.
- Ne használja a terméket rossz időben, például sűrű ködben, erősen zuhogó esőben, erős szélben,

nagy hidegben stb. A rossz időben végzett munka fárasztó, és gyakran kockázatokkal jár, például jeges talaj, előre ki nem számítható dőlési irány stb.

- A termékhez az általunk javasolt vágófelszereléseken kívül semmilyen egyéb tartozék nem használható. Lásd: *Tartozékok23. oldal*.
- Soha ne engedje, hogy gyermekek használják a terméket, vagy a gép közelében tartózkodjanak. Mivel a termék rugós indító/leállító kapcsolóval van felszerelve, és enyhé mozgattással vagy az indítókarra kifejtett kis erővel is beindítható, bizonyos körülmények között kisgyermekek is elegendő erőt tudnak kifejteni a termék elindításához. Ez súlyos személyi sérüléshez vezethet. Ezért a gyertyapipát mindig húzza le a gyújtógyertyáról, ha nem tudja folyamatosan felügyelni a terméket.
- A motor zárt, illetve nem megfelelő szellőzésű helyiségben történő járátása fulladáshoz, illetve szén-monoxid mérgezéshez vezethet és halálos kimenetelű lehet.
- A tengelykapcsoló fedelet és a hajtótengelycsövet a termék beindítása előtt kell felszerelni, ellenkező esetben a tengelykapcsoló kilazulhat és személyi sérüléseket okozhat.
- Ügyeljen arra, hogy a munka során se ember, se állat ne jöjjön 15 m-nél közelebb. Ha ugyanazon a munkaterületen többen is dolgoznak, a biztonsági távolságnak legalább 15 méternek kell lennie. Ellenkező esetben komoly személyi sérülések veszélye áll fenn. Ha valaki megközelíti Önt, azonnal állítsa le a terméket. Mielőtt megfordulna a termékkel, mindig ellenőrizze, hogy nem tartózkodik-e valaki a biztonsági zónán belül.
- Ügyeljen arra, sem emberek, sem állatok vagy egyéb tényezők ne befolyásolhassák az Ön uralmát a termék felett, illetve hogy a fent említettek ne kerülhessenek érintkezésbe a vágófelszereléssel vagy a szétszóródó tárgyakkal. Ne használja azonban a terméket olyan körülmények között, amelyeknél baleset esetén nem lenne lehetősége segítséget hívni.
- Mindig ellenőrizze a munkaterületet. Távoltson el minden mozdítható tárgyat, pl. köveket, üvegcserepeket, szögeket, fémdrótokat, zsinegeket, stb., amelyeket a vágófelszerelés felkaphat, vagy amelyek esetleg a felszerelésre csavarodhatnak.
- Bizonyosodjon meg arról, hogy biztonságosan tud járni és állni. Nézzon körül és ellenőrizze lehetséges akadályok (például gyökerek, kövek, gödrök, árkok stb.) jelenlétét arra az esetre, ha hirtelen el kellene

mozdulnia. Legyen nagyon óvatos, amikor lejtős talajon dolgozik.



- Minden esetben tartsa meg egyensúlyát, és álljon stabilan. Ne nyújtózkodjon a termékkel.
- Mindig két kézzel tartsa a terméket. Tartsa a terméket teste jobb oldalán.
- Tartsa a vágófelszerelést csipőszint alatt.
- Mielőtt másik helyre megy a termékkel, állítsa le a motort. Ha a berendezést nagyobb távolságokra viszi illetve szállítja, alkalmazza a szállítási biztosítószerkezetet.
- Járó motorral soha ne tegye le a terméket, hacsak nem tudja szemmel tartani azt.
- Mielőtt eltávolítaná a kés tengelye köré csavarodott anyagot, állítsa le a motort és a vágószerkezetet. Amikor a motor jár, illetve a vágófelszerelés forog, sem a termék felhasználója, sem más nem távolíthatja el a vágott anyagot, mivel ez súlyos sérülésekhez vezethet. A használat során és után a szögváltómű meleg lehet. Érintés esetén égési sérülés veszélye áll fenn.
- Vigyázzon a felcsapódó tárgyaktól. Mindig elismert szemvédőt használjon. Soha ne hajoljon a vágófelszerelés védőegysége fölé. Kő, szemét stb. kerülhet a szembe, amely vakságot, illetve súlyos sérüléseket okozhat.
- A védőrés és a vágófelszerelés közé időnként gallyak, fű illetve ágak szorulhatnak. A termék tisztítása előtt mindig állítsa le a motort.
- Mindegyik munkaművelet után állítsa a gépet üresjáratra. A motor komoly károsodáshoz vezethet, ha túl hosszú ideig működik terhelés nélkül, teljes gázzal.
- Fülvédő viselése esetén mindig figyeljen a figyelmeztető jelzésekre és hangokra. A motor leállítás után azonnal vegye le a fülvédőket.
- Az erős rezgés miatt a vérkeringési zavarokban szenvedő személyeknél ér- vagy idegsérülések léphetnek fel. Forduljon orvoshoz, ha olyan tüneteket tapasztal, amelyek az erős rezgés hatására jöhettek létre. Ezek a tünetek lehetnek többek között: zsibbadás, érzéskiesés, bizsergés, szúró érzés, fájdalom, erőtlenység, a bőr színének vagy felületének megváltozása. A tünetek többnyire az ujjakban, a kézben vagy a csuklóban jelentkeznek.

- Soha ne használjon olyan terméket, amelyben a gyertyapipa meghibásodott.
- Ne használja a terméket, ha a hangfogó meghibásodott.
- Minden testrészét tartsa távol a forgó vágófelszereléstől és a forró területektől.
- Soha ne üzemeltesse a terméket hibás hangfogóval.
- Soha ne indítsa el a terméket zárt helyiségben, gyúlékony anyagok közelében és megfelelő szellőzés nélküli helyen. A motorból származó kipufogógázok szén-monoxidot tartalmaznak, amely szagtalan, mérgező, rendkívül veszélyes gáz. A kipufogógázok emellett forróak, és lehet bennük szikra, mely tüzet okozhat.

amelyek megfelelnek az ANSI Z87.1 (USA) illetve EN 166 (EU-országok) szabványoknak.

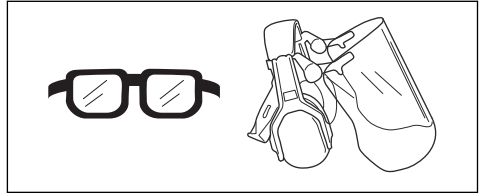

- Ha szükséges, viseljen kesztyűt – például a vágószerszemet felhelyezésekor, ellenőrzésekor vagy tisztításakor.

Személyi védőfelszerelés



FIGYELMEZTETÉS: A termék használata előtt olvassa el az alábbi figyelmeztetéseket.

- A termék használata során viseljen jóváhagyott személyi védőfelszerelést. A személyi védőfelszerelés nem küszöböli ki teljes mértékben a sérülés kockázatát, de csökkenti a sérülés mértékét, ha bekövetkezik a baleset. A megfelelő felszerelés kiválasztásában kérje a kereskedő segítségét.
- Használjon védősisakot azokon a helyeken, ahol fennáll a veszélye annak, hogy tárgyak esnek a földre.

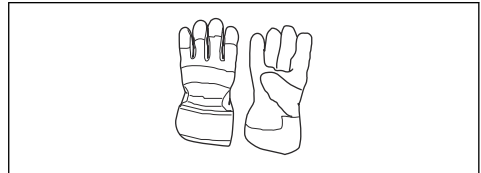

- Használjon acéllemezes lábujjvédős és csúszásgátlós védőbakancsot.



- Viseljen sűrű szövésű anyagból készült ruházatot. Vastag, hosszú nadrágot és hosszú ujjú felsőrészt viseljen. Ne viseljen bő ruházatot, mert az beakadhat a gallyakba és a bokrok ágaiba. Ne viseljen ékszereket, rövidnadrágot, szandált, illetve ne legyen meztláb. Igazítsa haját vállmagasság fölé.
- Tartson elsősegélykészletet a közelben.

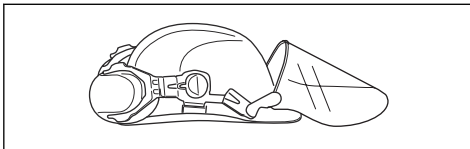

- Használjon elegendő hangtompító hatással rendelkező, jóváhagyott fülvédőt. Hosszú távon a tartós zajártalom maradandó halláskárosodást okozhat.

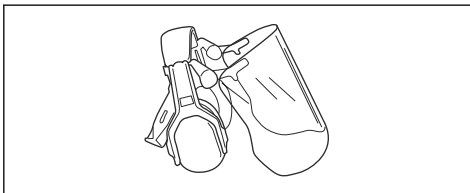

- Használjon jóváhagyott védőszemüveget. Ha arcvédőt használ, jóváhagyott védőszemüveget is kell viselnie. Jóváhagyott védőszemüvegek azok,

Biztonsági eszközök a terméken



FIGYELMEZTETÉS: A termék használata előtt olvassa el az alábbi figyelmeztetéseket.

Ez a fejezet a termék biztonsági funkcióit és rendeltetését, valamint a megfelelő üzemelést biztosító ellenőrzések és karbantartási műveletek elvégzésének módját ismerteti. A termék részegységeinek helyével

kapcsolatban lásd a(z) *A termék áttekintése 2. oldal*on című fejezetben szereplő utasításokat.

A termék élettartama lecsökkenhet, a balesetveszély pedig megnövekedhet, ha a termék karbantartását nem megfelelően hajtják végre, illetve ha a szervizt és/vagy a javításokat nem szakszerűen végzik. Ha további információra van szüksége, vegye fel a kapcsolatot a legközelebbi szervizszolgáltatóval.



FIGYELMEZTETÉS: Soha ne használja a terméket hibás biztonsági felszerelésekkel. A termék biztonsági felszerelésének ellenőrzését és a karbantartási munkálatokat a jelen fejezetben leírtak szerint kell elvégezni. Ha az Ön terméke nem felel meg az alábbi vizsgálatok valamelyikénél, forduljon szervizműhelyéhez.



VIGYÁZAT: A gép szervizeléséhez és javításához speciális szakmai kiképzésre van szükség. Ez különösen érvényes a gép biztonsági felszereléseire. Ha az Ön gépe nem felel meg az alábbi vizsgálatok valamelyikénél, akkor forduljon szervizműhelyéhez. Bármely termékünk megvásárlásakor garantáljuk a szakképzett javítást és szervizelést. Ha a gépet nem szervizműhellyel rendelkező szakkereskedőtől vásárolta, akkor kérje el tőle a legközelebbi szervizműhely címét.

A gázadagoló reteszének ellenőrzése

A gázadagoló retesze úgy van kialakítva, hogy megakadályozza a véletlen gázadást.

1. Nyomja le a gázadagoló reteszét (A), és győződjön meg arról, hogy a gázadagoló (B) kioldott-e. A fogantyú elengedésekor a gázadagoló és a retesz egyaránt visszaáll eredeti állásába. Erről két egymástól független rugórendszer gondoskodik. Ez a kialakítás az eredményezi, hogy a gázadagoló automatikusan alapjáraton reteszeli.

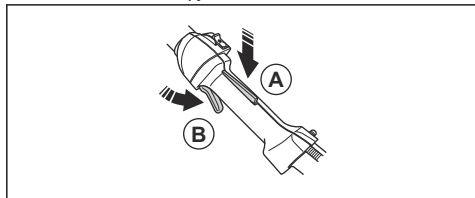

2. Ellenőrizze, hogy a reteszt elengedve a gázadagoló alapjáraton reteszeli-e.

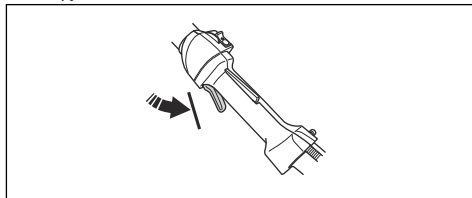

3. Nyomja le a gázadagoló reteszét, és győződjön meg arról, hogy a felengedése után visszatér-e az alapértelmezett helyzetbe.

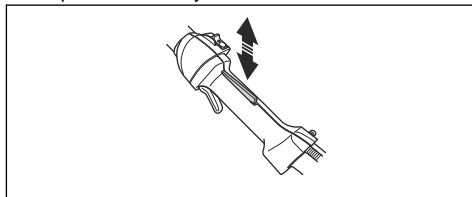

4. Ellenőrizze, hogy a gázadagoló és a retesze akadálymentesen mozog-e, a visszatérítő rugók pedig megfelelően működnek-e.

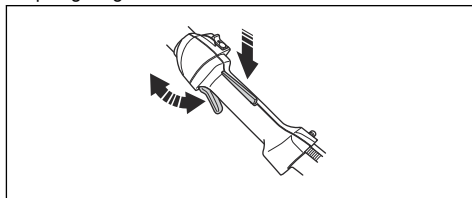

5. Indítsa el a terméket (lásd az utasításokat a következő fejezetben: *A termék elindítása 14. oldal*) és adjon teljes gázt.
6. Engedje el a gázszabályozót és győződjön meg róla, hogy a vágófelszerelés leállt és teljesen mozdulatlan. Ha a vágófelszerelés alapjáraton is forog, ellenőrizze a karburátor alapjáratának beállítását. Lásd a(z) *Karbantartás 16. oldal*on című fejezetben szereplő utasításokat.

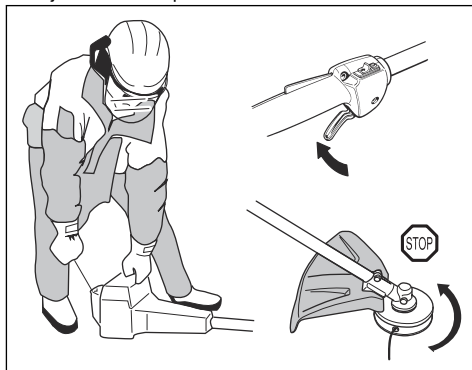

A leállítókapcsoló ellenőrzése

1. Indítsa be a motort.
2. Állítsa a leállítókapcsolót a stop pozícióba és ellenőrizze, hogy a motor leállt-e.

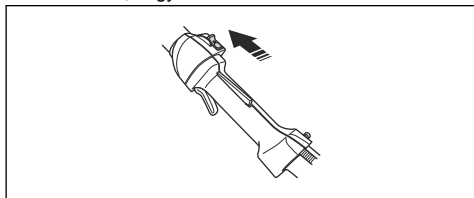

A vágófelszerelés védőburkolatának ellenőrzése



FIGYELMEZTETÉS: Ne használja a vágófelszerelést jóváhagyott és megfelelően felhelyezett védőburkolat nélkül. Lásd: *Tartozékok23. oldal*.



FIGYELMEZTETÉS: Mindig a vágófelszereléshez ajánlott védőburkolatot használja. A nem megfelelő vagy meghibásodott védőburkolat használata komoly személyi sérülést idézhet elő. Lásd: *Műszaki adatok22. oldal*.

A vágófelszerelés védőburkolata megakadályozza a kezelő irányába repülő tárgyak okozta sérüléseket. Emellett megvédi a sérülésektől a vágófelszerelés megérintése esetén is.

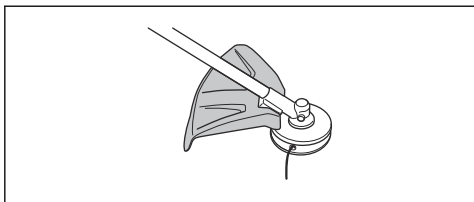

1. Keressen sérüléseket, például repedéseket.
2. Ha a vágófelszerelés védőburkolata sérült, cserélje ki.

A rezgéscsillapító rendszer ellenőrzése



FIGYELMEZTETÉS: A helytelenül felcsévélzt zsinór, illetve a nem megfelelő vágófelszerelés használata emeli a rezgésszintet.

A rezgéscsillapító rendszer a minimumra csökkenti a fogantyút érő rezgés erősségét, megkönnyítve ezzel a berendezés kezelését. A rezgéscsillapító rendszer

csökkenti a motorblokk és a tengelyegység közötti rezgéseket.

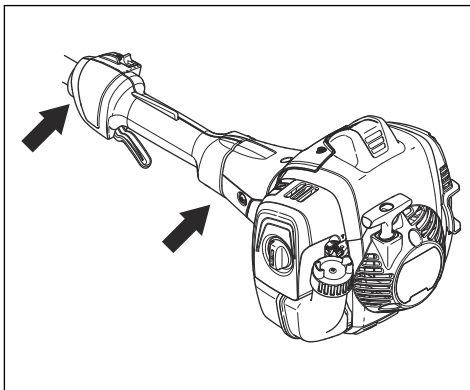

1. Állítsa le a motort.
2. Keressen deformációt és sérüléseket, például repedéseket.
3. Győződjön meg arról, hogy a rezgéscsillapító egységek megfelelően vannak-e rögzítve.

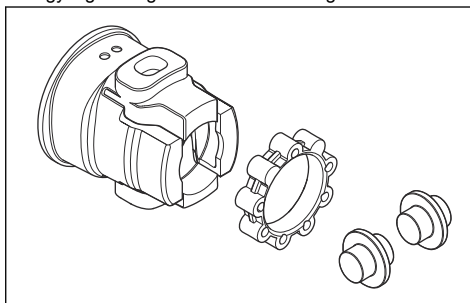

A hangfógó ellenőrzése

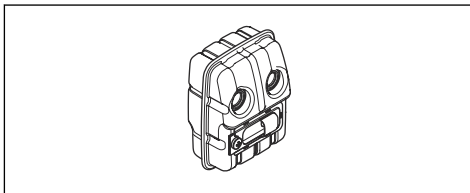

A hangfógó minimálisra csökkenti a zajszintet és elvezeti a kipufogógázokat a kezelő közeléből.

- Keressen sérüléseket és deformációt.

- Ellenőrizze, hogy a hangfogó megfelelően csatlakozik-e a termékhez.

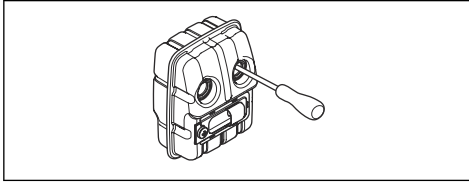

- Ha a termékéhez tartozó hangfogón szikrafogó háló van, ellenőrizze annak épségét. Ha a szikrafogó háló sérült, cserélje ki.
 - a) Ha a szikrafogó háló eltömődött, tisztítsa meg. Az eltömődött szikrafogó háló a motor túlhevülését okozhatja, amely a motor károsodásához vezet.
 - b) Ellenőrizze, hogy a szikrafogó háló megfelelően van-e rögzítve.

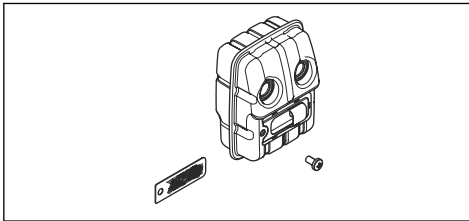

Üzemanyag-biztonság



FIGYELMEZTETÉS: A termék használata előtt olvassa el az alábbi figyelmeztetéseket.

- Ha üzemanyag került a termékre, ne indítsa el az azt. Törölje le az üzemanyagot, és várja meg, amíg teljesen elpárolog.
- Ha üzemanyag került Önre vagy a ruhájára, ne indítsa el a terméket. Váltson ruhát és öblítse le azokat a testrészeket, amelyek kapcsolatba kerültek az üzemanyaggal. Használjon szappant és vizet.
- Ha a termékből szivárog az üzemanyag, ne indítsa el a terméket. Ellenőrizze rendszeresen, nincs-e szivárgás az üzemanyagtartály kupakjánál és az üzemanyag-vezetéseken.
- A terméket mindig lapos felületre helyezze, és ügyeljen arra, hogy az üzemanyag betöltésekor a vágófelszerelés semmilyen tárgyhoz ne érhesen hozzá.

- Bánjon óvatosan az üzemanyaggal. Ne feledkezzen meg a tűz- és robbanásveszélyről, illetve a gőzök belégzésének veszélyeiről.
- Legyen nagyon óvatos, amikor az üzemanyaggal bánt, és gondoskodjon megfelelő szellőzésről. Az üzemanyag és annak gőze tűzveszélyes lehet, és belélegezve, illetve bőrrel érintkezve súlyos sérüléseket okozhat.
- Az üzemanyagot a szabadban, szikra- és lángmentes helyen keverje és öntse.
- Ne dohányozzon, és ne helyezzen meleg tárgyakat az üzemanyag közelébe.
- Tankolás előtt mindig állítsa le a motort, és néhány percig hagyja hűlni.
- Tankoláskor a tanksapkát óvatosan nyissa ki, hogy az esetleges túlnyomás lassan kiegyenlítődhessen.
- Tankolás után gondosan húzza meg a tanksapkát.
- Tartsa tisztán a tanksapka környékét. Az üzemanyagba került szennyeződések üzemzavarokat okoznak.
- Mielőtt beindítaná, mindig vigye el a terméket a tankolás helyétől és forrásától legalább 3 m-re.

Biztonsági utasítások a karbantartáshoz



FIGYELMEZTETÉS: Mielőtt bármilyen munkát végezne a vágófelszerelésen, állítsa le a motort. A vágófelszerelés a gázszabályozó elengedése után is forog. Győződjön meg róla, hogy a vágóeszköz leállt, vegye ki a gyújtógyertyát, és csak ezután kezdjen dolgozni rajta.



FIGYELMEZTETÉS: A hibás vágófelszerelés használata növelheti a balesetveszélyt.



FIGYELMEZTETÉS: Ügyeljen arra, hogy a zsinór legyen mindig szorosan és egyenletesen a dobra tértelve, ellenkező esetben egészségre ártalmas rezgések keletkeznek termékből.

- A vágófelszerelést kizárólag az általunk ajánlott védelemmel használja. Lásd: *Tartozékok23. oldal*.

Összeszerelés

Bevezető



FIGYELMEZTETÉS: A termék összeszerelése előtt el kell olvasnia és meg kell értenie a biztonságról szóló fejezetet.



FIGYELMEZTETÉS: A termék összeszerelése előtt távolítsa el a gyújtógyertya kábelét a gyújtógyertyából.

A hurokfogantyú összeszerelése

1. Helyezze a hurokfogantyút a tengelyen látható nyíljelzések közé.

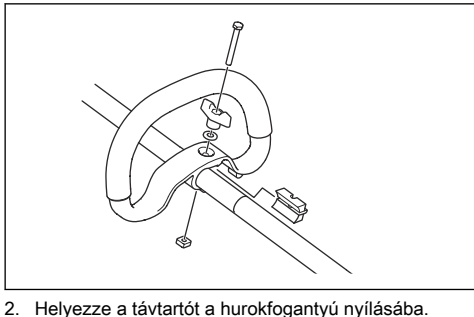

2. Helyezze a távtartót a hurokfogantyú nyílásába.
3. Szerelje fel az anyát, a gombot és a csavart. Ne húzza meg teljesen.
4. Állítsa a terméket megfelelő működési helyzetbe.
5. Húzza meg a gombot.

A két részből álló nyél összeszerelése ()

1. A gombot elforgatva lazítsa meg a csatlakozót.
2. A toldalékon lévő fület (A) igazítsa a csatlakozón lévő nyílhoz (B).

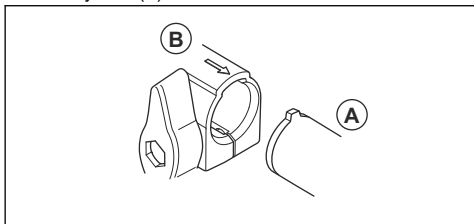

3. Óvatosan tolja a nyelet a csatlakozóba, amíg kattánás nem hallható.

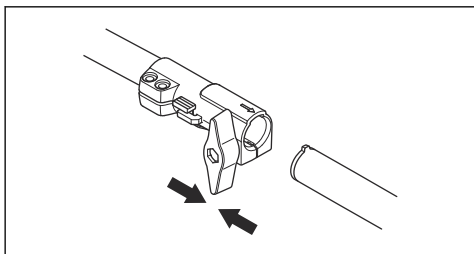

4. Teljesen húzza meg a kilincset.

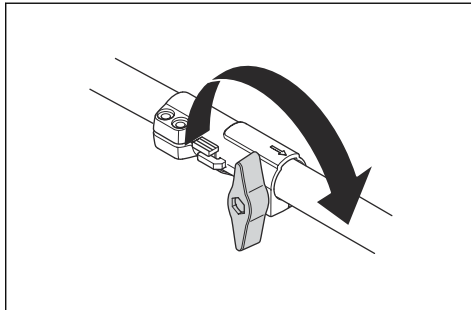

A két részből álló nyél szétszerelése ()

1. A gombot legalább háromszor elforgatva lazítsa meg a csatlakozót.

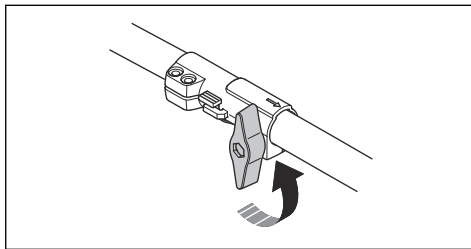

2. Nyomja meg és tartsa lenyomva a gombot (C).
3. Tartsa erősen a nyél motorhoz csatlakozó végét.
4. Húzza ki egyenesen a toldalékot a csatlakozóból.

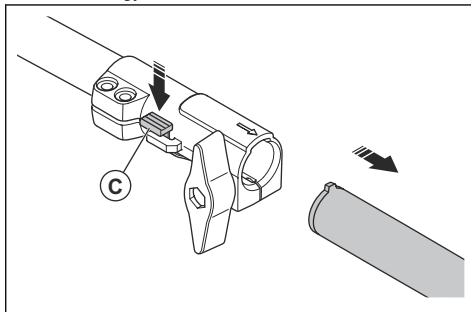

A vágófelszereléshez tartozó védőburkolat és a damilfej összeszerelése

1. Szerelje fel a damilfejhez megfelelő védőburkolatot (A). Lásd: *Tartozékok23. oldalon*.
2. Helyezze a vágófelszerelés védőburkolatát a nyélen található szerelvénybe.

3. Rögzítse a csavarral (L).

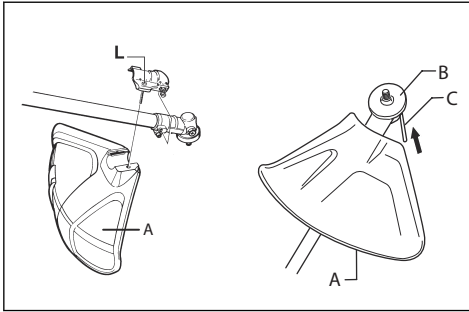

4. Szerelje fel a hajtótárcsát (B) a kimenőtengelyre.
5. Forgassa a kimenőtengelyt addig, amíg a hajtótárcsában lévő lyukak egyike egy vonalba nem kerül a hajtóműházon lévő megfelelő lyukkal.
6. Helyezze be a rögzítőcsapot (C) a nyílásba a nyél rögzítéséhez.
7. Fordítsa a damilfejet/műanyag késeket (H) a forgásirányukkal ellentétes irányba.

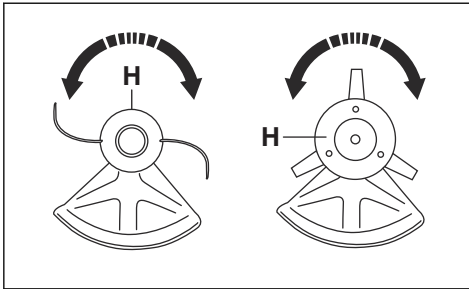

2. Húzza ki a rögzítőcsapot (C) a nyílásból a nyél kioldásához.
3. Szerelje le a hajtótárcsát (B) a kimenőtengelyről.
4. Lazítsa meg a vágófelszerelés védőburkolatát a szerelvényhez rögzítő csavart a nyélen.

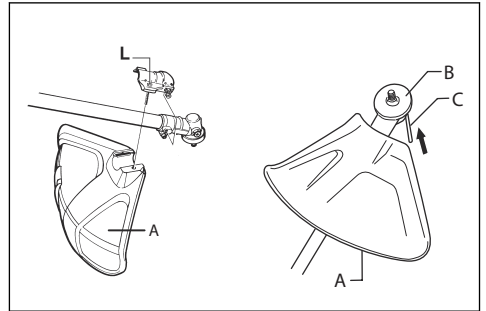

5. Távolítsa el a vágófelszerelés védőburkolatát (A).

A vágófelszereléshez tartozó védőburkolat és a damilfej szétszerelése

1. Fordítsa a damilfejet/műanyag késeket (H) a forgásirányukkal megegyező irányba.

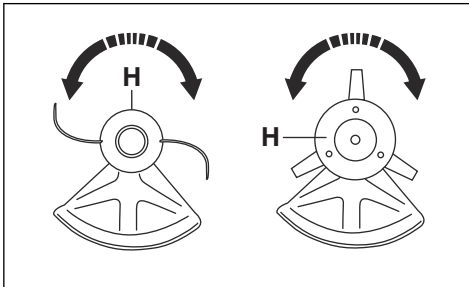

Üzemeltetés

Üzemanyag

A termékben kétütemű motor működik.



VIGYÁZAT: A nem megfelelő üzemanyag használata a motor károsodásához vezethet. Benzin és kétütemű motorolaj keverékét használja üzemanyagként.

Benzin



VIGYÁZAT: Mindig legalább 90 oktános (RON) benzin/olaj keveréket használjon. Alacsonyabb oktánszám használata esetén kopogás léphet fel. Ez a motor felmelegedéséhez vezet, amely a motor súlyos károsodását eredményezheti.



VIGYÁZAT: Ha a termék katalizátorral van ellátva, jó minőségű, ólmozatlan benzin-olaj keveréket használjon. Az ólmozott benzin tönkreteszi a katalizátort.

- Ha van rá lehetősége, használjon környezetbarát, ún. alkilat benzint.

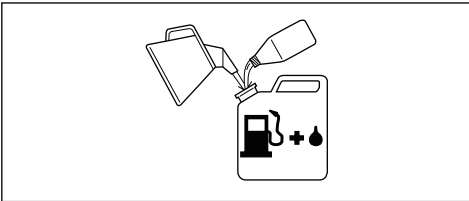

- Etanoltartalmú E10 üzemanyag használható (max. 10% etanoltartalommal). E10-esnél nagyobb etanoltartalmú üzemanyag használata esetén a motor szegény keveréket kap, és ettől károsodhat.
- Magasabb sebességgel történő tartós üzemeltetés esetén magasabb oktánszámú üzemanyag használata javasolt.

Husqvarna alkilüzemanyag

Az optimális teljesítmény érdekében a Husqvarna alkilüzemanyag használatát javasoljuk. Ez az üzemanyag típus kevesebb veszélyes anyagot tartalmaz a hagyományos üzemanyagokhoz képest, így mérséklődik a veszélyes kipufogógázok kibocsátása is. Az üzemanyag elégéskor csak kis mennyiségű veszélyes anyagot bocsát ki, így elősegíti a motor alkatrészeinek tisztán tartását. Ez meghosszabbítja

a motor élettartamát. A Husqvarna alkilüzemanyag nem érhető el minden piacon.

Kétütemű motorhoz való olaj



VIGYÁZAT: A gyenge minőségű olaj, illetve a nem megfelelő olaj-üzemanyag keverék károsíthatja a terméket, és csökkenti a katalizátor élettartamát.



VIGYÁZAT: Ne használjon vízhűtéses külső motorokhoz való kétütemű motorolajat (más néven „outboard” olajat).



VIGYÁZAT: Soha ne használjon négyütemű motorokhoz való olajat.

- A legjobb eredmények és teljesítmény érdekében használjon Husqvarna kétütemű motorolajat.
- Ha nem áll rendelkezésre Husqvarna kétütemű motorolaj, használjon más jó minőségű, léghűtéses motorokhoz készült kétütemű olajat. A megfelelő olaj kiválasztását illetően forduljon az illetékes szakszervizhez.

Gasoline, l	Kétütemű motorolaj, l
	2% (50:1)
5	0,10
10	0,20
15	0,30
20	0,40

Benzin és kétütemű olaj összekeverése



VIGYÁZAT: Kisebb mennyiségű üzemanyag kikeverésekor fennáll a veszélye, hogy az apróbb hibák jelentősen befolyásolják a keverési arányt. A helyes keverési arány érdekében gondosan mérje ki a keverékhez adagolandó olaj mennyiségét.

évente legalább egyszer cserélje ki az üzemanyagszűrőt.

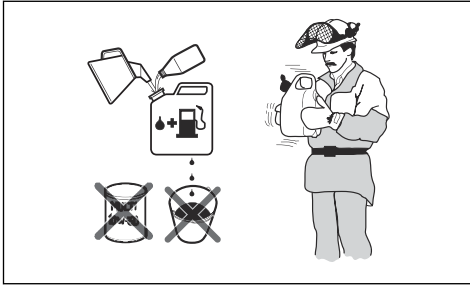

1. Kezdje a műveletet a szükséges benzinmennyiség felével.
2. Töltse be a teljes olajmennyiséget, majd keverje (rázza) össze az üzemanyag-keveréket.
3. Töltse hozzá a benzin megmaradó részét.
4. Óvatosan keverje (rázza) össze az üzemanyag-keveréket, majd töltsen fel vele a termék üzemanyagtartályát.
5. Ha hosszabb ideig nem használja a terméket, ürítse le és tisztítsa ki az üzemanyagtartályt.

Megjegyzés: Ne keverjen be egy havi adagnál több üzemanyagot egyszerre, a benzint és az olajat pedig mindig tiszta, benzin számára rendszeresített tartályban keverje össze.

Az üzemanyagtartály feltöltése

1. Tartsa tisztán az üzemanyagtartály sapkájának környékét.
2. Rázza össze a tartályt, és győződjön meg róla, hogy az üzemanyag megfelelően összekeveredett-e. Használjon túlcsondulás-védelemmel ellátott üzemanyagtartályt.
3. Töltse fel az üzemanyagtartályt.
4. Húzza meg óvatosan az üzemanyagtartály sapkáját.
5. Mielőtt beindítaná, vigye el a terméket a tankolás helyétől és forrásától legalább 3 m (10 láb) távolságra.

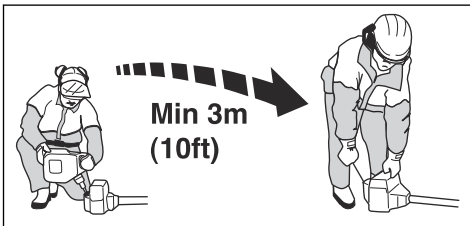

VIGYÁZAT: Az üzemanyagtartályba került szennyeződések üzemzavart okoznak. Rendszeresen tisztítsa ki az üzemanyag- és a láncolajtartályt, és

A termék működtetése előtt

- Ellenőrizze a munkaterületet – mérje fel a terep jellegét. Ellenőrizze a talaj lejtését, valamint keressen esetleges akadályokat, például köveket, ágakat és gödröket.
- Végezzen átfogó ellenőrzést a terméken.
- Végezze el a használati utasításban közölt biztonsági ellenőrzéseket, valamint karbantartási és szervizelési feladatokat.
- Győződjön meg arról, hogy minden fedőelem, trimmervédő és damilfej megfelelően van rögzítve, nem sérült és nem repedt meg. Ha egy alkatrészt erős behatás ért vagy megrepedt, cserélje ki.

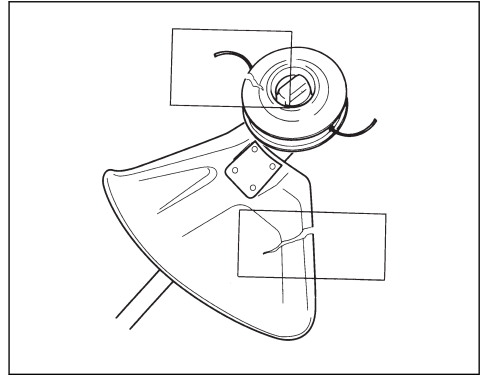

FIGYELMEZTETÉS: Ne használja a terméket védőburkolat nélkül vagy hibás védőburkolattal.

A termék előkészítése az indításra

1. Nyomja meg többször az üzemanyagpumpát, amíg töltődni nem kezd üzemanyaggal.

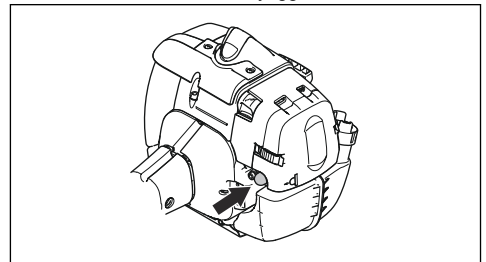

Megjegyzés: Nem szükséges teljesen feltölteni a pumpát.

2. Állítsa a szivatókart szivató állásba.

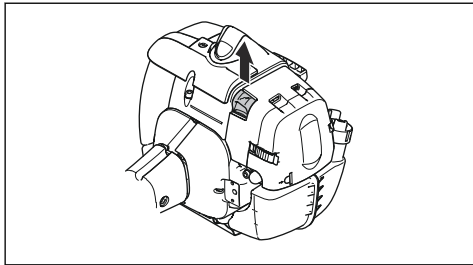

FIGYELMEZTETÉS: Ha a motort a szivatókarral indítja el, a vágófelszerelés azonnal forogni kezd.

Hideg motor felkészítése az indításra

1. Nyomja meg többször az üzemanyagpumpát, amíg töltődni nem kezd üzemanyaggal. Az üzemanyagpumpát nem szükséges teljes mértékben megtölteni.

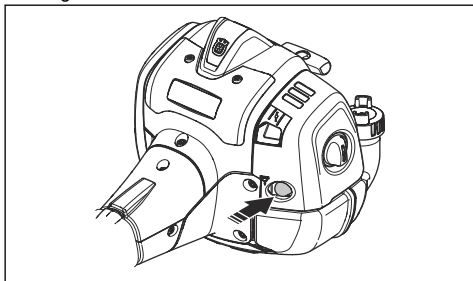

2. Állítsa a szivatókart szivató állásba.

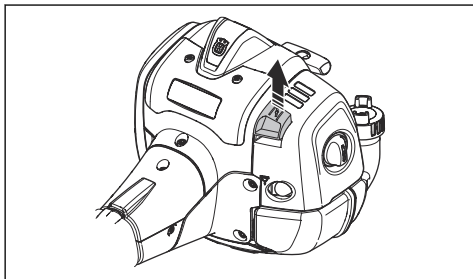

FIGYELMEZTETÉS: Ha a motort a szivatókarral indítja el, a vágófelszerelés azonnal forogni kezd.

Meleg motor felkészítése az indításra

1. Nyomja meg többször az üzemanyagpumpát, amíg töltődni nem kezd üzemanyaggal. Az üzemanyagpumpát nem szükséges teljes mértékben megtölteni.

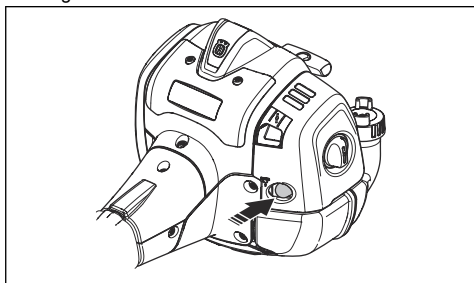

2. Húzza meg az indítózsínór fogantyúját, amíg a motor be nem indul. A gázadagolót lassan lenyomva fokozatosan növelje a fordulatszámot.



VIGYÁZAT: Az indítózsínórt ne húzza ki teljesen. Az indítózsínór teljes kihúzását követően ne engedje el a zsinór fogantyúját. Ezzel kárt tehet a termékben.

A termék elindítása



FIGYELMEZTETÉS: A termék elindítása előtt olvassa el a biztonságról szóló fejezetben ismertetett figyelmeztető utasításokat (lásd: *Biztonság4. oldal*).

1. Használjon védőkesztyűt.
2. Nyomja a géptestet bal kézzel a talajnak.



VIGYÁZAT: Ne használja a lábát!

3. Fogja meg a berántókötél fogantyúját jobb kézzel.
4. Húzza ki lassan az indítózsínórt a jobb kezében tartva, amíg ellenállásba nem ütközik (az indítófogak kapaszkodnak).



FIGYELMEZTETÉS: Ne tekerje a berántókötélet a keze köré.

5. Gyorsan és erőteljesen húzza ki a zsinórt.



VIGYÁZAT: Ne húzza ki teljesen az indítózsínórt, és ne engedje el az indítózsínór fogantyúját, ha a zsinór teljesen kihúzott állapotban van. Ezzel kárt tehet a termékben.

- Húzza meg az indítózsinórt, amíg a motor be nem indul, vagy legfeljebb 5 alkalommal.
- Állítsa alaphelyzetbe a szívatót, amikor a motor beindul, vagy miután 5 alkalommal meghúzta az indítózsinórt.
- Szükség esetén húzza meg többször az indítózsinórt, amíg a motor be nem indul.
- Hagyja a motort járni 10 másodpercig.
- Működtesse fokozatosan a gázadagolót.
- Győződjön meg róla, hogy a motor egyenletesen jár.

Megjegyzés: Ha a motor leáll, ismételje meg az eljárást.

A termék leállítása

- A motor leállításához állítsa a leállítókapcsolót a stop pozícióba.

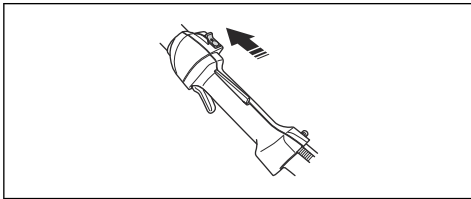

VIGYÁZAT: A leállítókapcsoló magától visszaáll alaphelyzetbe. A véletlen beindítás elkerülése érdekében összeszereléskor, ellenőrzéskor és/vagy karbantáskor húzza le a gyertyapipát a gyújtógyertyáról.

A felületről



FIGYELMEZTETÉS: Ne érjen az illusztráción szürkével jelölt területhez. Forró termék esetén égési sérülés veszélye áll fenn. Sérült gyertyapipa esetén áramütés veszélye áll fenn. Soha ne használjon olyan terméket, amelyben a gyertyapipa meghibásodott.

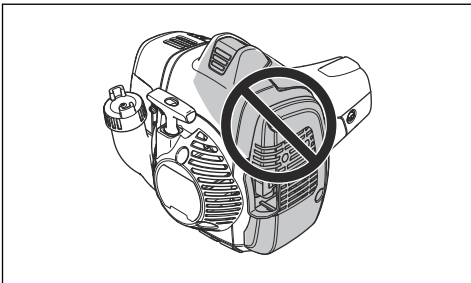

Fűnyírás a szegélyvágó fej használatával

Fűszegély nyírás

- Tartsa a szegélynyíró fejet közvetlenül a talajszint felett ferdén. Ne nyomja bele a damilt a fűbe.

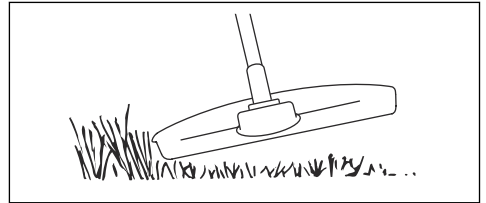

- Csökkentse a fűvágó damil hosszát 10-12 cm-re.
- Csökkentse a motor fordulatszámát, hogy megóvja a növényeket a károsodástól.
- Csak 80% gázt adjon, amikor akadályok közelében végez fűnyírást.

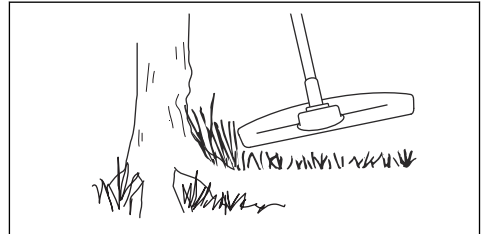

Fűnyírás

- A vágódamil a fű nyírásakor legyen párhuzamos a talajjal.

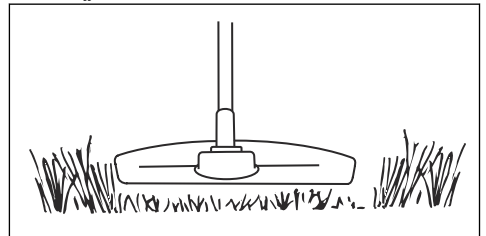

- Ne nyomja le a talajra a damilfejet. Ezzel kárt tehet a termékben.

3. A fűnyírást kaszáló mozdulatokkal végezze. Dolgozzon teljes fordulatszámom.

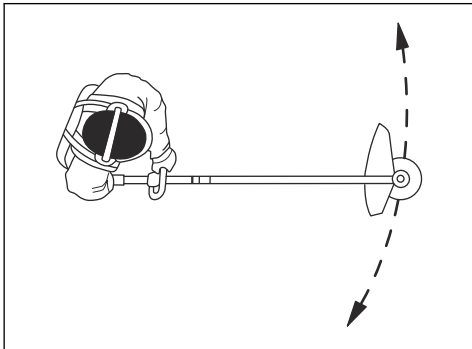

1. Tartsa a damilfejet és a zsinórt a talaj felett, arra párhuzamosan.
2. Adjon teljes gázt.
3. A szegélyvágó fejet oldalról oldalra mozgatva seperje a fűvet.



FIGYELMEZTETÉS: Minden alkalommal tisztítsa meg a damilfej borítását, amikor új vágózsínórt helyez fel, hogy egyensúlyt biztosíthasson és elkerülhesse a markolat vibrálását. Ellenőrizze és szükség esetén tisztítsa meg a szegélyvágó fej egyéb elemeit is.

A fű seprése

A forgó zsinór légáramlatával eltávolíthatja a levágott fűvet a munkaterületről.

Karbantartás

Karbantartási terv



FIGYELMEZTETÉS: Kizárólag a jelen használati utasításban szereplő karbantartási és szervizmunkákat végezze

el. A jelen használati utasításban nem szereplő karbantartási vagy szervizelési munkálatokkal kapcsolatban forduljon az illetékes szakszervizhez.

Karbantartás	Naponta	Hetente	Havi
Tisztítsa meg a külső felületeket.	X		
Ellenőrizze, hogy a gázadagoló retesze és a gázadagoló megfelelően működik-e.	X		
Ellenőrizze a leállítókapcsolót, hogy megfelelően működik-e.	X		
Győződjön meg arról, hogy a vágófelszerelés alapjáratú fordulatszámom nem forog.	X		
Tisztítsa meg a légszűrőt. Szükség esetén cserélje ki a légszűrőt.	X		
Keressen sérülést és repedést a vágófelszerelés védőburkolatán. Ha a védőburkolatot ütés érte vagy megsérült, cserélje ki.	X		
Nézzze meg, van-e sérülés és repedés a damilfejen. Ha a nyírófej sérült, cserélje ki.	X		
Ellenőrizze, hogy a csavarok és anyák szorosan rögzülnek-e.	X		
Keressen szivárgást a motoron, az üzemanyagtartályon és az üzemanyag-vezetékeken.	X		
Tisztítsa ki a hűtőrendszert.		X	
Keressen sérülést az indítón és az indítózsínóron.		X	
Keressen sérülést és repedést a rezgéscsillapító elemeken.		X	

Karbantartás	Naponta	Hetente	Havi
Tisztítsa meg a gyújtógyertya külső felületét. Szerelje ki a gyertyát és ellenőrizze a szikrakőzt. Állítsa be a szikrakőzt a megfelelő értékre (lásd <i>Műszaki adatok22. oldalon</i>), vagy cserélje ki a gyújtógyertyát. Bizonyosodjon meg róla, hogy a gyújtógyertya olyan típusú, amely a rádióadást nem zavarja.		X	
Tisztítsa meg a karburátor külső felületét és környezetét.		X	
Ellenőrizze, hogy a szöghajtás megfelelően fel van-e töltve zsírral, lásd: <i>Szöghajtás19. oldalon</i> . Ha nincs, használjon Husqvarna szöghajtászsírt.		X	
Tisztítsa meg illetve cserélje ki a hangtompító szikrafogóházát (csak a katalizátorral nem rendelkező hangtompítókra vonatkozik).			X
Ellenőrizze, hogy az üzemanyagszűrő nincs-e elszennyeződve, illetve hogy az üzemanyag-vezetéken nincsenek-e repedések vagy egyéb sérülések. Szükség esetén cserélje ki az alkatrészeket.			X
Ellenőrizze az összes kábelt és csatlakozót.			X
Ha a tengelykapcsoló, a tengelykapcsoló-rugók vagy a tengelykapcsoló dob cseréje szükséges, forduljon az illetékes szakszervizhez.			X
Cserélje a gyújtógyertyát. Bizonyosodjon meg róla, hogy a gyújtógyertya olyan típusú, amely a rádióadást nem zavarja.			X

Az alapjárat fordulatszám beállítása

- Győződjön meg arról, hogy a levegőszűrő tiszta-e, és hogy a levegőszűrő fedele fel van-e szerelve.
- Állítsa be az alapjárat fordulatszámot az alapjárat-beállító csavarral. A T alapjárat-beállító csavart egy „T” jelölés jelzi.

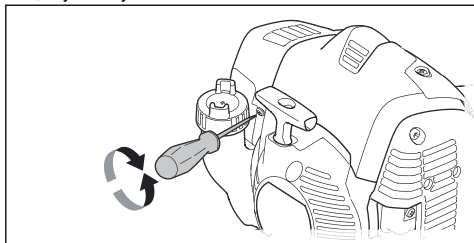

- Csavarja először a T csavart az óramutató járásával megegyező irányba addig, amíg a vágófelszerelés forogni nem kezd.
- Csavarja a T csavart az óramutató járásával ellenkező irányba addig, amíg a vágófelszerelés forgása le nem áll.

Az alapjárat fordulatszám akkor van helyesen beállítva, ha a motor minden helyzetben egyenletesen jár. Az alapjárat fordulatszámnak alacsonyabbnak kell lennie a vágófelszerelés forgásához szükséges fordulatszámnál.



FIGYELMEZTETÉS: Ha az alapjárat fordulatszám beállításakor a vágófelszerelés tovább működik, forduljon a legközelebbi szakszervizhez. Ne használja

a terméket addig, amíg az nincs megfelelően beállítva vagy megjavítva.

Megjegyzés: Az ajánlott alapjárat fordulatszámmal kapcsolatban lásd: *Műszaki adatok22. oldalon*.

A damilfej karbantartása

- Kizárólag az ajánlott vágófelszerelést és védőburkolatot használja. Lásd: *Tartozékok23. oldalon*.
- Győződjön meg vágófelszerelés védőburkolatán lévő vágófej épségéről. A vágófej a zsinór megfelelő méretűre történő vágására szolgál.
- Helyezze be a zsinórt a használati utasítás utolsó oldalain látható ábráknak megfelelően.

A hűtőrendszer

A lehető legalacsonyabb üzemi hőmérséklet megtartása érdekében a termék hűtőrendszerrel van felszerelve.

Tisztítsa meg kefével a hűtőrendszert hetente egyszer, erős igénybevétel esetén gyakrabban is. A szennyezett vagy eltömődött hűtőrendszer a gép túlhevüléséhez vezet, ami a dugattyú és a henger károsodását okozza.

A hűtőrendszer az alábbi elemekkel rendelkezik:

- Levegőbeömlő nyílás az indítón.
- Bordák a lendkeréken.
- Hűtőbordák a hengeren.
- Hengerfedél.
- Hangfogó fedele.
- Hangfogó lemez.

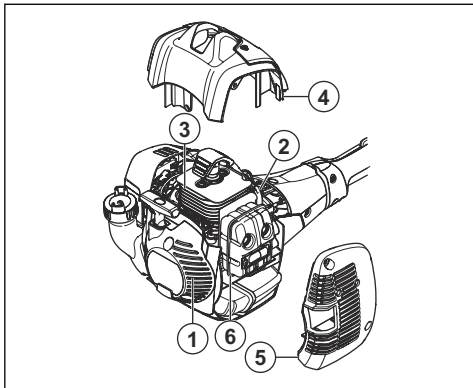

A hangfógó karbantartása

A hangfógó csökkenti a zajszintet, és eltereli a kipufogógázokat a gép kezelőjétől.



FIGYELMEZTETÉS:

A katalizátorral ellátott hangfógók erősen felhevülnek üzemeltetés közben, és egy ideig a termék leállását követően is forróak maradnak. Ez az üresjáratra is vonatkozik. A termék megérintése égési sérülést okozhat. Ne feledkezzen meg a tűzveszélyről.

1. Állítsa le, és hagyja lehűlni a terméket.
2. Távolítsa el a hangfógó fedelét.

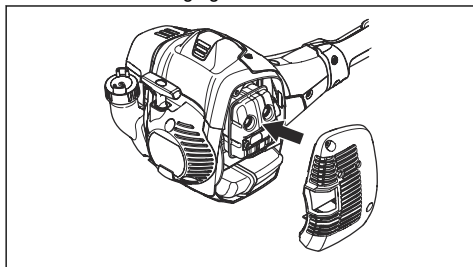

3. Távolítsa el a szikrafogó hálót tartó csavart.

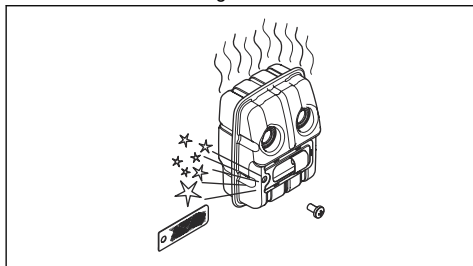

4. Eltömődés esetén tisztítsa meg, sérülés esetén pedig cserélje ki a szikrafogó hálót.



VIGYÁZAT: Ha a szikrafogó háló megsérült, akkor ki kell cserélni. Ha a hangfógó szikrafogó hálója hiányzik vagy hibás, ne használja a terméket.



VIGYÁZAT: Ha a szikrafogó háló gyakran eltömődik, az annak a jele lehet, hogy csökkent a katalizátor teljesítménye. A hangfógó ellenőrzésével kapcsolatban forduljon a szakszervizhez. Az eltömődött szikrafogó háló a termék túlmelegedéséhez, valamint a henger és a dugattyú sérüléséhez vezet.

A gyújtógyertya ellenőrzése.



VIGYÁZAT: Használja mindig az előírt típusú gyújtógyertyát. A nem megfelelő gyújtógyertya károsíthatja a terméket.

- Vizsgálja meg a gyújtógyertyát, ha gyenge a motor, nehezen indul, vagy egyenetlen az alapjárata.
- A gyújtógyertya elektródái közötti lerakódások kialakulásának csökkentése érdekében tartsa be az alábbi utasításokat:
 - a) gondoskodjon az alapjárat fordulatszám megfelelő beállításáról;
 - b) gondoskodjon a megfelelő üzemanyag-keverékről;
 - c) gondoskodjon a levegőszűrő tisztaságáról.
- Ha a gyújtógyertya piszkos, tisztítsa meg, és ellenőrizze, hogy a szikraköz megfelelő-e, lásd: *Műszaki adatok22. oldalon.*

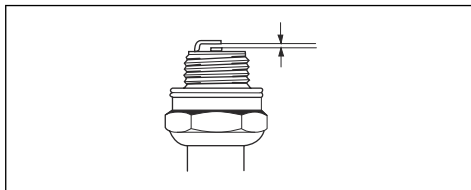

- Szükség esetén cserélje ki a gyújtógyertyát.

Levegőszűrő

Rendszeresen távolítsa el a port és a szennyeződést a levegőszűrőről annak tisztán tartása és a következő problémák megelőzése érdekében:

- A karburátor működési hibái.
- A termék beindításakor fellépő problémák.
- A motor teljesítményének csökkenése.
- A motor alkatrészeinek megnövekedett mértékű kopása.
- Túl nagy üzemanyag-fogyasztás.

A levegőszűrő megtisztítása



VIGYÁZAT: A sérült, rendkívül piszkos vagy üzemanyaggal átitatott levegőszűrőt minden esetben ki kell cserélni.

Rendszeresen tisztítsa meg a levegőszűrőt a szennyeződéstől és a portól. Ezzel megelőzheti a karburátor működési hibáit, az indítási problémákat, a motorteljesítmény csökkenését, a motor alkatrészeinek kopását és a szokásosnál nagyobb üzemanyag-fogyasztást.

Ha hosszabb ideig használ egy levegőszűrőt, nem lehet teljes mértékben megtisztítani. Rendszeres időközönként cserélje ki az elhasznált levegőszűrőt egy új szűrőre. Lásd: *Karbantartási terv 16. oldal*.

1. A szívatószelep lezárásához tolja fel a szívatókart.

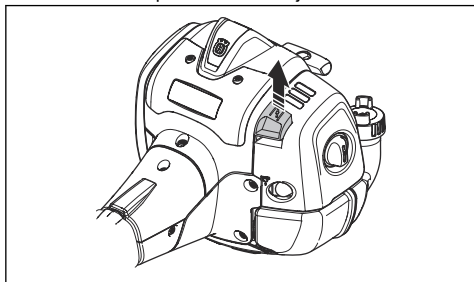

2. Távolítsa el a levegőszűrő fedelét és a levegőszűrőket.

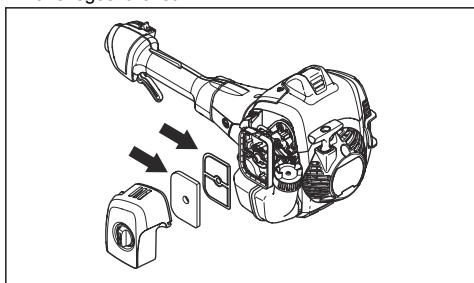

3. Meleg szappanos víz segítségével tisztítsa meg a levegőszűrőket.
4. Cserélje ki a levegőszűrőket, ha azok nem tisztíthatók meg teljesen. Mindig cserélje ki a sérült levegőszűrőt.
5. Tisztítsa meg a levegőszűrő fedelének belső felületét. Ezt sűrített levegő vagy egy kefe segítségével végezheti el.

6. Ellenőrizze a levegőszűrő gumitömítését. Cserélje ki a levegőszűrőt, ha a gumitömítés sérült.
7. A levegőszűrőt teljesen szárazon szerelje csak vissza.

Szöghajtás

A szöghajtás gyárilag fel van töltve megfelelő mennyiségű kenőanyaggal. A termék használata előtt azonban ellenőrizze, hogy a szöghajtás 3/4 részig fel van-e töltve kenőzsírral. Használjon speciális Husqvarna zsírt.

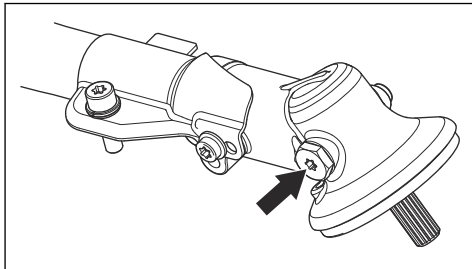

A szöghajtásban lévő zsírt nem kell lecserélni, kivéve, ha javítást kell végezni.

Két részből álló nyél

Zsírozza meg a hajtótengely végét 30 üzemóra után. Fennáll a veszélye, hogy a két részből álló nyéllal rendelkező modellek hajtótengelyeinek végei (bordás csatlakozó) elakadnak, ha nincsenek rendszeresen kenve.

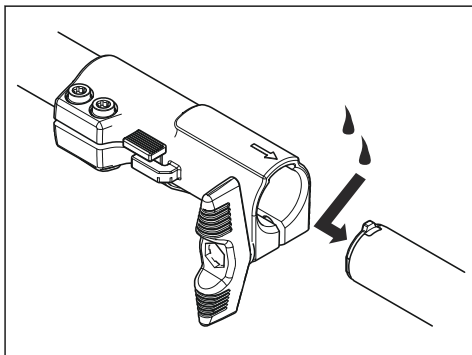

Hibaelhárítás

A motor nem indul

Ellenőrzés	Lehetséges ok	Eljárás
Leállítókapcsoló.	A leállítókapcsoló a stop pozícióban van.	A leállítókapcsolót állítsa a start pozícióba.
Indítófogak.	Az indítófogak nem tudnak szabadon mozogni.	Vegye le az indító fedelét és tisztítsa meg az indítófogak környezetét.
		Kérje hivatalos szervizműhely segítségét a karbantartáshoz.
Üzemanyagtartály.	Nem megfelelő üzemanyag.	Engedje le az üzemanyagtartályt és töltsön be megfelelő üzemanyagot.
Gyújtógyertya.	A gyújtógyertya koszos vagy nedves.	Bizonyosodjon meg róla, hogy a gyújtógyertya száraz és tiszta.
	A gyújtógyertya szikrakőze nem megfelelő.	Tisztítsa meg a gyújtógyertyát. Ellenőrizze, hogy megfelelő-e a szikraköz. Ellenőrizze, hogy a gyújtógyertyának van-e zavarászűrője.
		A megfelelő szikraközért tekintse át a műszaki adatokat.
	A gyújtógyertya kilazult.	Húzza meg a gyújtógyertyát.

A motor elindul, de leáll

Ellenőrzés	Lehetséges ok	Eljárás
Üzemanyagtartály.	Nem megfelelő üzemanyag.	Engedje le az üzemanyagtartályt és töltsön be megfelelő üzemanyagot.
Levegőszűrő.	Eltömődött a levegőszűrő.	Légszűrő tisztítása.

Szállítás és raktározás

Szállítás és raktározás

- A terméket és az üzemanyagot úgy tárolja, illetve szállítsa, hogy az esetlegesen kiszivárgó gőzök ne érintkezhessenek elektromos gépekből, villanymotorokból, elektromos relékből/kapcsolókból, fűtőkazánokból stb. származó szikrákkal vagy nyílt lánggal.
- Az üzemanyagot csak az arra alkalmas és rendszeresített tartályokban tárolja, illetve szállítsa.
- Hosszabb tárolás előtt ürítse ki a termék üzemanyagtartályát. Érdeklődjön a legközelebbi benzinkútnál, hogy hová lehet lefejtetni a felesleges

üzemanyagot. Ürítse ki a tartály tartalmát megfelelő tárolóedényekbe, és helyezze azokat jól szellőző helyre.

- Mielőtt a terméket hosszabb időre használaton kívül helyezné, tisztítsa meg alaposan, és végeztesse el teljes szervizét.
- A termék szállítása, valamint tárolása során a vágófelszerelés szállítási biztosítószerkezete mindig legyen felszerelve.
- Szállításkor rögzítse a terméket.
- A motor véletlen beindításának elkerülése érdekében hosszabb tárolás esetén, vagy ha nem tud folyamatosan felügyelni a termékre, illetve ha

bármilyen karbantartási feladatot végez a terméken,
mindig húzza le a gyertyapipát a gyújtógyertyáról.

- A tárolás előtt várja meg, amíg a termék lehül.

Műszaki adatok

Műszaki adatok

	525LK
Motor	
Hengerűrtartalom, cm ³	25,4
Üresjáratú fordulatszám, ford/perc	3000
Javasolt maximális fordulatszámot, rpm	9500
Kimenőtengely fordulatszáma, ford/perc	6500
Legnagyobb motorteljesítmény az ISO 8893 szerint, kW/hp @ rpm	1,5/ @ 8500
Katalizátoros hangtompító	Igen
Gyújtásrendszer	
Gyújtógyertya	NGK BPMR8Y
Elektródahézag, mm	0,65
Üzemanyag- és olajozási rendszer	
Karburátor gyártója/típusa	Walbro WTEA-8C
Üzemanyagtartály űrtartalma, liter	0,51
Tömeg	
Tömeg üzemanyag, vágófelszerelés és védőburkolat nélkül, kg	4,7
Zajkibocsátás ¹	
Hangteljesítményszint, mért dB (A) érték	104
Hangteljesítményszint, garantált , L _{WA} dB (A)	106
Zajszintek ²	
A kezelő hallószervére gyakorolt, EN ISO 11806 és ISO 7917 szerint mért ekvivalens hangnyomásszint, dB(A), min/max:	
Szegélyvágó fejjel ellátva (eredeti)	99
Rezgésszintek	
Az EN ISO 11806 és az ISO 22867 szerint mért ekvivalens rezgésszintek (a _{hv,eq}) a fogantyún, m/s ² :	
Szegélyvágó fejjel ellátva (eredeti), bal/jobb	3,0/3,3

¹ A környezetben a 2000/14/EK sz. EK irányelvvel összhangban hangteljesítményként mért zajkibocsátás (L_{WA}). A gép jelentésben szereplő hangteljesítményszintjét a legmagasabb szintet produkáló eredeti vágófelszereléssel mérték. A garantált és a mért hangteljesítmény közötti különbségnek az az oka, hogy a garantált hangteljesítmény tartalmazza a mérési eredményben lévő ingadozást és az azonos modellű gépek közti eltéréseket is a 2000/14/EK jelű irányelv értelmében.

² Az ekvivalens hangnyomásszintre vonatkozó jelentési adatok az 1 dB (A) tipikus statisztikus ingadozásával (szórásával) rendelkeznek.

Tartozékok

Tartozékok

A Svéd Géptesztelő Intézet megvizsgálta, hogy a tartozékok, amelyek a meghatározott szivattyúfejjel együtt is használhatók, megfelelnek-e a vonatkozó ISO és EN biztonsági szabványok előírásainak.

Jóváhagyott kiegészítők	Kiegészítő típusa	Vágófelszerelés védőburkolata, cikksz.
Késtengely csavarmenete: M10		
Műanyag kések	Tricut Ø 255 mm (a külön pengék cikkszámá 531 01 77-15)	588 54 37-01 / 588 11 79-01 503 93 42-02 / 503 97 71-01
	Tricut Ø 300 mm (a külön pengék cikkszámá 531 01 77-15)	588 54 37-01
Damilfej	Trimmy Fix (Ø2,4 mm-es szál)	588 54 37-01 / 588 11 79-01 503 93 42-02 / 503 97 71-01
	Superauto II (Ø 2,4-2,7 mm-es szál)	588 54 37-01 / 588 11 79-01 503 93 42-02 / 503 97 71-01
	S35 (Ø 2,4-3,0 mm-es szál)	588 54 37-01 / 588 11 79-01 503 93 42-02 / 503 97 71 01
	T25 (Ø 2,0-2,7 mm-es szál)	588 54 37-01 / 588 11 79-01 503 93 42-02 / 503 97 71-01
	T35, T35x (Ø 2,4-3,0 mm-es szál)	588 54 37-01 / 588 11 79-01 503 93 42-02 / 503 97 71-01
	Ötvözet (Ø 2,0-3,3 mm-es szál)	588 54 37-01 / 588 11 79-01 503 93 42-02 / 503 97 71-01

Jóváhagyott tartozékok	Ehhez a típushoz
Seprű tartozék, SR600-2	525LK
Sóvénynyíró toldalék, HA110	525LK
Sóvénynyíró toldalék, HA850	525LK
Szegélynyíró toldalék, EA850	525LK
Fűrész tartozék, PA1100	525LK
Vágótartozék, TA850	525LK

Jóváhagyott tartozékok	Ehhez a típushoz
Hosszabbító tartozék, EX850	525LK
Kultivátorfelszerelés, CA230	525LK
Lombfúvó tartozék, BA101	525LK
Sörtés kefe tartozék, BR600	525LK
Gyepszellőztető tartozék, DT600	525LK
Bokorvágó toldalék, BCA850-24	525LK

Megfelelőségi nyilatkozat

EU megfelelési nyilatkozat

A **Husqvarna AB**, SE-561 82 Huskvarna, Sweden (tel.: +46-36-146500), a saját felelősségére kijelenti, hogy a termék:

Leírás	Szegélyvágó
Márka	Husqvarna
Típus/modell	525LK
Megjelölés	2022-as és újabb sorozatszámok

teljes mértékben megfelelnek a következő EU-irányelveknek és szabályozásoknak:

Szabályozás	Leírás
2006/42/EK	„gépre vonatkozó”
2014/30/EU	„elektromágneses megfelelésre vonatkozó”
2000/14/EK	„környezeti zajkibocsátásra vonatkozó”
2011/65/EU	„az egyes veszélyes anyagok elektromos és elektronikus berendezésekben való alkalmazásának korlátozására vonatkozó”

valamint hogy az alábbi szabványok és/vagy műszaki előírások kerültek alkalmazásra: EN ISO 12100:2010, EN ISO 11806-1:2011, ISO 14982:2009, CISPR 12:2009, EN IEC 63000:2018

A RISE SMP Svensk Maskinprovning AB, Box 7035, SE-750 07 Uppsala, Svédország végezte el az önkéntes típusbevizsgálást a Husqvarna AB megbízásából.

Tanúsítvány száma:

A RISE SMP Svensk Maskinprovning AB, Box 7035, SE-750 07 Uppsala, Svédország a 2000/14/EK tanácsi irányelv V. függelékét szintén elfogadta.

A zajkibocsátásra vonatkozó tájékoztatást illetően tekintse át a következőt: *Műszaki adatok22. oldalon.*

Huskvarna, 2022-06-09

Stefan Holmberg, K+F igazgató, Technológiai menedzsment, Husqvarna AB

A műszaki dokumentációk felelőse



SPIS TREŚCI

Wstęp.....	26	Rozwiązywanie problemów.....	44
Bezpieczeństwo.....	28	Transport i przechowywanie.....	45
Montaż.....	34	Dane techniczne.....	45
Przeznaczenie.....	36	Akcesoria.....	46
Przegląd.....	40	Deklaracja zgodności.....	48

Wstęp

Opis produktu

Ten produkt to podkaszarka do trawy z silnikiem spalinowym.

Nieustannie prowadzone są prace w celu zwiększenia bezpieczeństwa użytkownika i wydajności pracy. Dodatkowe informacje można uzyskać w punkcie serwisowym.

Przegląd produktu

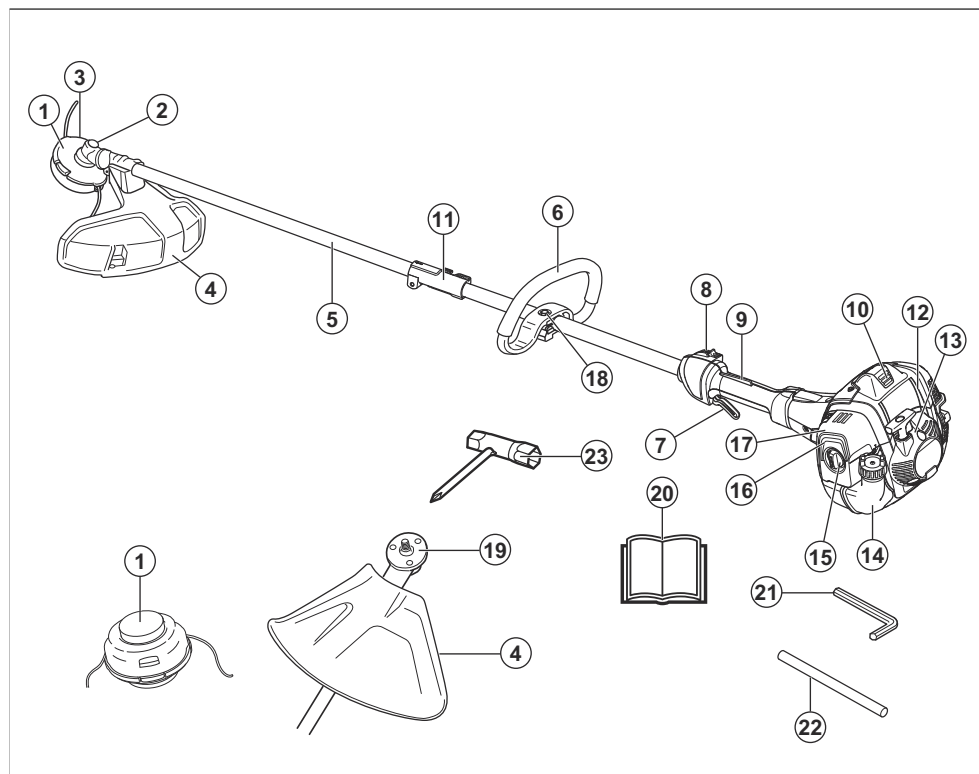

1. Głowica żyłkowa
2. Korek wlewu smaru
3. Koło zębate stożkowe
4. Osłona osprzętu tnącego

Przeznaczenie

Produkt jest używany z głowicą żyłkową do koszenia trawy. Nie używać produktu do innych zadań niż przycinanie trawy i wykaszanie trawy.

Uwaga: Przepisy krajowe mogą ograniczać możliwość użycia tego produktu.

5. Wałek
6. Uchwyt pętlowy
7. Spust przepustnicy
8. Wyłącznik
9. Blokada wyzwalania przepustnicy
10. Fajka świecy i świeca zapłonowa
11. Złącze wysięgnika
12. Pokrywa cylindra
13. Rączka linki rozrusznika
14. Zbiornik paliwa
15. Pokrywa filtra powietrza
16. Gruszka pompki paliwa
17. Dźwignia ssania
18. Regulacja uchwytu
19. Pierścień sprzęgający
20. Instrukcja obsługi
21. Klucz sześciokątny
22. Kołek blokujący
23. Klucz dwustronny

Symbole znajdujące się na produkcie



OSTRZEŻENIE! Należy zachować ostrożność i prawidłowo korzystać z produktu. Produkt może spowodować poważne obrażenia ciała lub śmierć operatora lub innych osób.



Przed użyciem produktu należy dokładnie i ze zrozumieniem przeczytać instrukcję obsługi.



Stosować kask ochronny w miejscach zagrożonych spadającymi obiektami. Stosować atestowane ochronniki słuchu. Stosować atestowane środki ochrony oczu.



Nosić rękawice ochronne.



Stosować mocne, przeciwpoślizgowe obuwie ochronne.



Należy pamiętać o niebezpieczeństwie wyrzucania cząstek ciał stałych, które mogą spowodować obrażenia ciała.



Maksymalna prędkość walka zdawczego.



Podczas korzystania z produktu należy zachować minimalną odległość 15 m od innych osób lub zwierząt.



Używać wyłącznie elastycznej żyłki tnącej. Nie używać metalowego osprzętu tnącego w przypadku przycinania trawy.



Strzałki wskazują położenie graniczne dla uchwytu.



Gruszka pompki paliwa.



Ssanie.



Paliwo.



Etykieta emisji hałasu do środowiska zgodnie z dyrektywami oraz przepisami UE i Wielkiej Brytanii, a także przepisami Nowej Południowej Walii „Protection of the Environment Operations (Noise Control) Regulation 2017”. Gwarantowany poziom mocy akustycznej urządzenia jest określony w *Dane techniczne* na stronie 45 oraz na etykiecie.



Produkt jest zgodny z odpowiednimi dyrektywami WE.



Ten produkt jest zgodny z przepisami obowiązującymi w Wielkiej Brytanii.

yyyywwxxxx

Tabliczka znamionowa zawiera numer seryjny. **yyyy** to rok produkcji, a **ww** oznacza tydzień produkcji.

Uwaga: Pozostałe symbole/naklejki samoprzylepne umieszczone na produkcie dotyczą wymogów związanych z certyfikatami w niektórych krajach.

Emisje Euro V



OSTRZEŻENIE: Ingerencja w silnik powoduje unieważnienie europejskiego zatwierdzenia typu produktu.

Odpowiedzialność za produkt

Zgodnie z przepisami dotyczącymi odpowiedzialności za produkt nie ponosimy odpowiedzialności za szkody spowodowane przez nasz produkt, jeśli:

- produkt jest nieprawidłowo naprawiany.
- produkt jest naprawiany przy użyciu części niepochodzących od producenta lub niezatwierdzonych przez producenta.
- produkt jest wyposażony w akcesoria niepochodzące od producenta lub niezatwierdzone przez producenta.
- produkt nie jest naprawiany w autoryzowanym centrum serwisowym lub przez autoryzowaną placówkę.

Bezpieczeństwo

Definicje dotyczące bezpieczeństwa

Ostrzeżenia, uwagi i informacje są używane do zwrócenia uwagi na szczególnie ważne sekcje instrukcji obsługi.



OSTRZEŻENIE: Jest używane, gdy istnieje ryzyko poważnych obrażeń, śmierci operatora lub uszkodzenia otoczenia w wyniku nieprzestrzegania instrukcji obsługi.



UWAGA: Jest używane, gdy istnieje ryzyko uszkodzenia materiałów lub urządzenia w wyniku nieprzestrzegania instrukcji obsługi.

Uwaga: Stosuje się, aby przekazać więcej informacji, które są przydatne w danej sytuacji.

Ogólne zasady bezpieczeństwa



OSTRZEŻENIE: Przed rozpoczęciem użytkowania produktu przeczytać następujące ostrzeżenia.

- W razie nieuważnej lub nieprawidłowej obsługi wykaszarka, wycinarka lub przycinarka może stać się niebezpiecznym narzędziem, mogącym spowodować poważne obrażenia lub śmierć użytkownika bądź innych osób. Dlatego bardzo ważne jest, aby przeczytać niniejszą instrukcję obsługi dokładnie i ze zrozumieniem.
- Pod żadnym pozorem nie wolno zmieniać ani modyfikować fabrycznej konstrukcji urządzenia bez zezwolenia wydanego przez producenta. Nie wolno używać produktu przerobionego, który został w jakikolwiek sposób zmodyfikowany. Należy także stosować wyłącznie oryginalne akcesoria. Samowolne wprowadzanie zmian oraz/lub montowanie wyposażenia nie zatwierdzonego przez producenta może stać się przyczyną groźnych

obrażeń lub śmierci obsługującego urządzenie bądź innych osób.

- Wewnątrz tłumika znajdują się substancje chemiczne mogące wywoływać choroby nowotworowe. W razie uszkodzenia tłumika unikaj styczności z tymi elementami.
- Niniejszy produkt podczas pracy wytwarza pole elektromagnetyczne. W pewnych okolicznościach pole to może zakłócać pracę aktywnych lub pasywnych implantów medycznych. Przed użyciem tego produktu osoby z wszczepionym implantem medycznym powinny skonsultować się z lekarzem i producentem implantu w celu ograniczenia ryzyka poważnych lub śmiertelnych obrażeń.

Instrukcje bezpieczeństwa dotyczące obsługi



OSTRZEŻENIE: Przed rozpoczęciem użytkowania produktu przeczytać następujące ostrzeżenia.

- Przed użyciem urządzenia należy uzmysłwić sobie różnice między wykaszaniem a przycinaniem trawy.
- Jeżeli użytkownik znajdzie się w sytuacji, w której nie jest pewny prawidłowości dalszego sposobu postępowania, powinien zasięgnąć porady eksperta. Zwrócić się do dealera lub warsztatu obsługi technicznej. Użytkownik nie powinien podejmować się pracy, gdy uważa, że nie ma wystarczających kwalifikacji.
- Nie wolno pracować uszkodzonym urządzeniem. Przeprowadzać kontrole bezpieczeństwa oraz czynności z zakresu konserwacji i obsługi technicznej podane w niniejszej instrukcji. Niektóre czynności konserwacyjne i obsługowe muszą być wykonane przez przeszkolonego i wykwalifikowanego specjalistę. Patrz *Przegląd na stronie 40*.
- Przed uruchomieniem urządzenia należy zamocować wszystkie pokrywy, osłony i uchwyty. Aby wyeliminować ryzyko porażenia prądem, sprawdzić, czy fajka świecy i przewód zapłonowy nie są uszkodzone.

- Nigdy nie używać urządzenia, odczuwając zmęczenie bądź znajdując się pod wpływem alkoholu lub leków, które mogą wpływać ujemnie na wzrok, zdolność oceny sytuacji lub panowanie nad wykonywanymi ruchami.
- Unikać używania produktu w niesprzyjających warunkach atmosferycznych, np. w gęstej mgle, w deszczu, przy silnym wietrze, na silnym mrozie itp. Praca w złych warunkach atmosferycznych jest męcząca i niesie ze sobą dodatkowe zagrożenia, np. oblodzenie gruntu, nieprzewidywalny kierunek obalania drzew itp.
- Do silnika jako źródła napędu można dołączać wyłącznie zalecane akcesoria i elementy osprzętu tnącego. Patrz *Akcesoria na stronie 46*.
- Nigdy nie należy pozwalać dzieciom na użytkowanie urządzenia lub przebywanie w jego pobliżu. Ponieważ produkt jest wyposażony w sprężynowy przełącznik start/stop i może zostać uruchomiony nawet przez powolne i słabe oddziaływanie na rączkę rozrusznika, w pewnych okolicznościach mogą uruchomić go nawet małe dzieci. Oznacza to ryzyko poważnych obrażeń. Dlatego należy zdejmować fajkę świecy zapłonowej, gdy produkt nie znajduje się pod nadzorem.
- Włączanie silnika w zamkniętych lub źle wentylowanych pomieszczeniach może być przyczyną śmierci wskutek uduszenia lub zatrucia tlenkiem węgla.
- Przed uruchomieniem urządzenia musi być zamontowana kompletna osłona sprzęgła z wysięgnikiem, ponieważ w przeciwnym razie sprzęgło może się obluźzać i spowodować obrażenia.
- Należy dopilnować, aby podczas pracy żadne osoby postronne ani zwierzęta nie znajdowały się w odległości mniejszej niż 15 m. Jeśli w tym samym miejscu pracuje kilku użytkowników, bezpieczna odległość między nimi powinna wynosić przynajmniej 15 m. W przeciwnym razie występuje ryzyko poważnych obrażeń. W przypadku zbliżenia się osób trzecich natychmiast wyłączyć urządzenie. Nigdy nie obracać produktu gwałtownie, nie upewniwszy się, że nikt nie znajduje się w tytu w strefie zagrożenia.
- Dopilnować, aby ludzie, zwierzęta ani inne obiekty nie mogły zakłócić pracy urządzenia oraz aby nie weszły w kontakt z osprzętem tnącym ani luźnymi przedmiotami odrzucanymi przez osprzęt. Nigdy nie używać urządzenia, jeśli nie ma możliwości wezwania pomocy w razie wypadku.
- Zawsze sprawdzać miejsce pracy. Usunąć wszystkie porozrzucone przedmioty, jak kamienie, szkło, gwoździe, druty, sznurki i inne, które mogą zostać odrzucone przez maszynę lub zaplątać się na osprzęcie tnącym.
- Należy zapewnić sobie bezpieczne poruszanie i pozycję przy pracy. Przy poruszaniu się po powierzchni roboczej należy uważać na ewentualne przeszkody (korzenie, głazy, gałęzie, doły, rowy itp.).

Szczególną ostrożność należy zachować podczas pracy na pochyłym terenie.

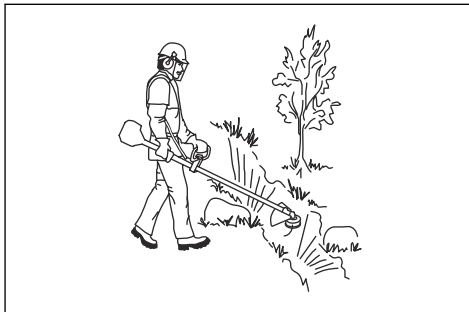

- Należy zawsze utrzymywać równowagę i mocne oparcie dla stóp. Nie należy przeceniać swoich możliwości.
- Trzymać zawsze maszynę dwoma rękoma. Trzymać maszynę po prawej stronie ciała.
- Osprzęt tnący trzymać na wysokości poniżej pasa.
- Przechodząc na inne miejsce pracy, należy wyłączyć silnik. W przypadku przemieszczania się na dłuższych odcinkach bądź w czasie transportu należy zamocować osłonę transportową.
- Nigdy nie pozostawiać urządzenia z włączonym silnikiem bez nadzoru.
- Przed przystąpieniem do usuwania materiału owiniętego wokół wałka noża wyłączyć silnik i odczekać, aż osprzęt tnący się zatrzyma. Operatorowi urządzenia ani nikomu innemu nie wolno próbować odciągać ciętego materiału, gdy pracuje silnik lub obraca się osprzęt tnący, ponieważ może to skutkować poważnymi obrażeniami. Podczas pracy oraz zaraz po jej zakończeniu przekładnia łańcowa może być nagrzana. Dotknięcie tego elementu grozi oparzeniem.
- Należy uważać na odrzucane przedmioty. Należy zawsze używać zatwierdzonych osłon oczu. Nigdy nie nachylać się nad osłoną zabezpieczającą osprzętu tnącego. Odrzucane przez urządzenie kamienie, odłamki, itp. mogą trafić w oczy, powodując utratę wzroku lub inne poważne obrażenia.
- Drobne gałęzie lub trawa zaklinowują się czasami między osprzętem tnącym i osłoną. Przed przystąpieniem do czyszczenia urządzenia wyłączyć silnik.
- Zmniejszyć obroty silnika do poziomu biegu jałowego po wykonaniu każdego określonej czynności. Dłuższe pozostawianie na wysokich obrotach nieobciążonego silnika może być przyczyną jego poważnych uszkodzeń.
- Mając założone ochronniki słuchu należy zawsze być szczególnie uważnym na sygnały i zawołania ostrzegawcze. Ochronniki słuchu należy zdejmować zaraz po wyłączeniu silnika.

- Nadmierne wibracje mogą spowodować uszkodzenia naczyń krwionośnych lub nerwów u osób mających problemy z krążeniem. Zgłosić się do lekarza, jeżeli wystąpią objawy fizyczne, które mogą być związane z nadmiernymi wibracjami. Przykładem takich symptomów jest drętwienie, utrata czucia, mrowienie, klucie, ból, utrata sił, zmiany koloru skóry lub jej stanu. Objawy te występują najczęściej w palcach, dłoniach lub nadgarstkach.
- Nigdy nie należy używać produktu z uszkodzoną fajką świecy zapłonowej.
- Nie używać produktu z uszkodzonym tłumikiem.
- Należy uważać, aby żadną częścią ciała nie dotknąć obracającego się osprzętu tnącego ani gorących powierzchni.
- Nigdy nie używać urządzenia z niesprawnym tłumikiem.
- Nigdy nie należy uruchamiać lub używać urządzenia wewnątrz budynków, w pobliżu materiałów łatwopalnych lub w miejscach bez odpowiedniej wentylacji. Spaliny emitowane przez silnik zawierają tlenek węgla, który jest bardzo niebezpiecznym, bezwonny i trującym gazem. Spaliny silnikowe mają również wysoką temperaturę i mogą zawierać iskry, które mogą się stać przyczyną pożaru.

Długotrwałe przebywanie w hałasie może doprowadzić do trwałej utraty słuchu.

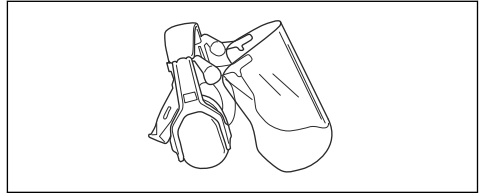

- Stosować atestowane środki ochrony oczu. Podczas używania maski ochronnej twarzy należy mieć na sobie także zatwierdzone okulary ochronne. Za zatwierdzone okulary ochronne uważane są takie, które są zgodne z normami ANSI Z87.1 dla USA lub EN 166 dla krajów UE.

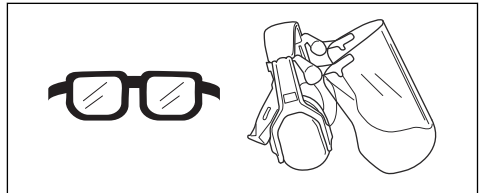

- W razie potrzeby, na przykład podczas mocowania, badania czy czyszczenia narzędzi tnących, stosować rękawice ochronne.

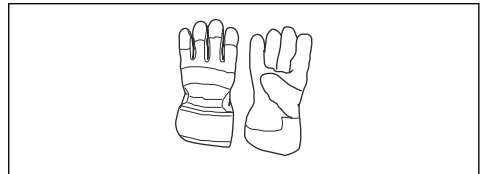

- Nosić buty ochronne ze stalowymi noskami i antypoślizgowymi podeszwami.



- Nosić odzież wykonaną z mocnego materiału. Nosić odzież z długimi nogawkami i długimi rękawami, wykonaną z mocnego materiału. Luźne części odzieży mogą zahaczyć o krzewy lub gałęzie. Nie nosić biżuterii, krótkich spodni ani sandałów i nie pracować z odsłoniętymi stopami. Utrzymywać włosy w sposób bezpieczny powyżej poziomu barków.

Środki ochrony osobistej



OSTRZEŻENIE: Przed rozpoczęciem użytkowania produktu przeczytać następujące ostrzeżenia.

- Podczas używania produktu należy zawsze mieć na sobie zatwierdzone środki ochrony osobistej. Środki ochrony osobistej nie eliminują całkowicie ryzyka odniesienia obrażeń, natomiast ograniczają ich rozmiar w razie zaistnienia wypadku. Skorzystać z pomocy dealera przy wyborze odpowiedniego sprzętu.
- Stosować kask ochronny, gdy zachodzi ryzyko uderzenia spadającymi przedmiotami.

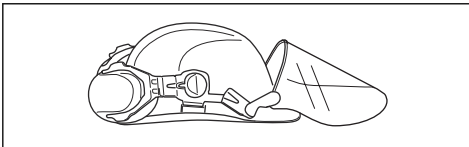

- Stosować atestowane ochronniki słuchu o wystarczających właściwościach tłumiących.

- Zawsze mieć pod ręką apteczkę pierwszej pomocy.

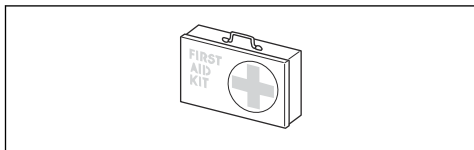

Zespoły zabezpieczające na urządzeniu



OSTRZEŻENIE: Przed rozpoczęciem użytkowania produktu przeczytać następujące ostrzeżenia.

W tym rozdziale opisano funkcje bezpieczeństwa produktu, jego przeznaczenie oraz sposób przeprowadzania czynności kontrolnych i konserwacji, aby zapewnić jego poprawne działanie. Patrz wskazówki pod nagłówkiem *Przegląd produktu na stronie 26*, aby sprawdzić rozmieszczenie poszczególnych elementów w Twoim urządzeniu.

Jeżeli urządzenie nie jest prawidłowo konserwowane i nie jest poddawane profesjonalnie wykonywanym naprawom i/lub obsłudze technicznej, skraca się jego żywotność i zwiększa ryzyko wypadu. Aby uzyskać dodatkowe informacje, należy skontaktować się z najbliższym punktem serwisowym.



OSTRZEŻENIE: Nie wolno używać produktu, którego elementy zabezpieczające są uszkodzone. Elementy zabezpieczające produktu należy kontrolować i konserwować zgodnie z opisem w niniejszym rozdziale. Jeżeli Twój produkt nie spełnia któregokolwiek z warunków kontrolnych, skontaktuj się z przedstawicielem serwisu w celu dokonania naprawy.



UWAGA: Wszelkie czynności obsługowe i naprawy maszyny wymagają specjalnego przeszkolenia. Szczególnie dotyczy to elementów zabezpieczających urządzenia. Jeżeli maszyna nie spełnia jakiegokolwiek z niżej wymienionych warunków kontrolnych, należy ją oddać do warsztatu obsługi technicznej. Kupując nasze produkty zyskujesz także gwarancję profesjonalnej obsługi i napraw. Jeżeli w miejscu zakupu nie jest prowadzona obsługa serwisowa, zapytaj o adres najbliższego warsztatu obsługi technicznej.

Sprawdzanie blokady dźwigni gazu

Blokada dźwigni gazu zabezpiecza przed przypadkowym naciśnięciem dźwigni gazu.

1. Naciśnij blokadę dźwigni gazu (A) i upewnij się, że dźwignia gazu jest zwolniona (B). Po zwolnieniu uchwytu dźwigni gazu i blokada powrócą do swoich pozycji wyjściowych. Ruch ten kontrolują dwie niezależne od siebie sprężyny powrotne. Oznacza to, że gdy puścisz uchwyt dźwigni gazu jest automatycznie blokowana w pozycji biegu jałowego.

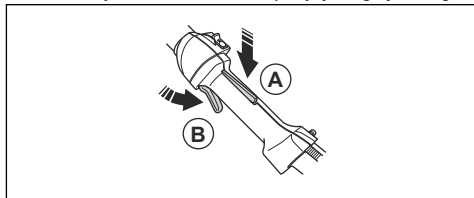

2. Sprawdź, czy dźwignia gazu jest zablokowana w położeniu biegu jałowego, gdy blokada dźwigni gazu znajduje się w położeniu wyjściowym.

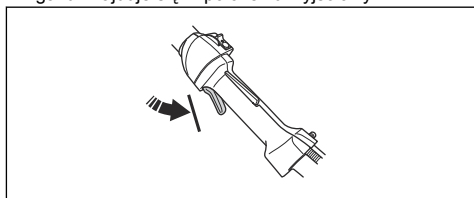

3. Naciśnij blokadę dźwigni gazu i upewnij się, czy po zwolnieniu powraca ona do pierwotnego położenia.

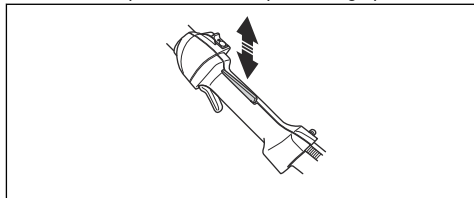

4. Sprawdź, czy dźwignia gazu i jej blokada poruszają się płynnie i czy sprężyny powrotne działają prawidłowo.

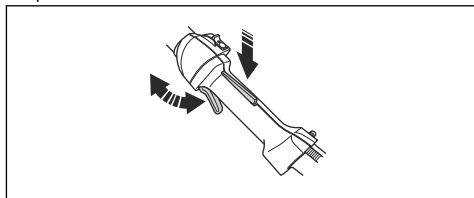

5. Uruchomić urządzenie (patrz wskazówki zawarte w części *Uruchamianie produktu na stronie 38*) i ustawić maksymalne obroty.

6. Zwolnij dźwignię gazu i upewnij się, że osprzęt tnący zatrzymał się i nie porusza się. Jeśli osprzęt tnący obraca się, mimo że dźwignia gazu znajduje się w położeniu biegu jałowego, należy sprawdzić wyregulowanie biegu jałowego gaźnika. Patrz wskazówki zawarte w rozdziale *Przegląd na stronie 40*.

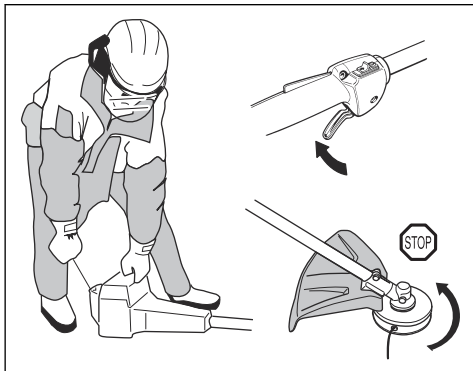

Sprawdzanie wyłącznika

1. Uruchomić silnik.
2. Przesłać wyłącznik do położenia STOP i sprawdzić, czy silnik się zatrzymuje.

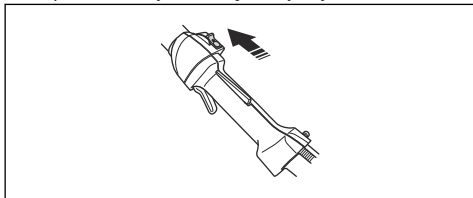

Sprawdzanie osłony osprzętu tnącego



OSTRZEŻENIE: Nie wolno używać osprzętu tnącego bez zatwierdzonej i prawidłowo zamocowanej osłony. Patrz *Akcesoria na stronie 46*.



OSTRZEŻENIE: Zawsze stosuj osłonę osprzętu tnącego zalecaną dla danego osprzętu tnącego. Stosowanie niewłaściwych lub uszkodzonych osłon osprzętu tnącego może skutkować poważnymi obrażeniami. Patrz *Dane techniczne na stronie 45*.

Oslona osprzętu tnącego zapobiega urazom spowodowanym odrzuceniem luźnego przedmiotu

w kierunku operatora. Zapobiega również obrażeniom ciała w przypadku dotknięcia do osprzętu tnącego.

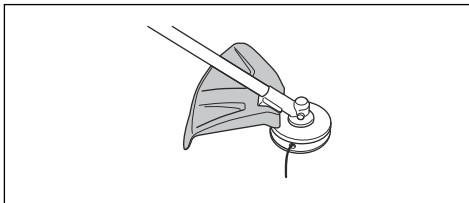

1. Przeprowadzić kontrolę wzrokową pod kątem uszkodzeń, na przykład pęknięć.
2. Wymienić osłonę osprzętu tnącego, jeśli jest uszkodzona.

Sprawdzanie układu amortyzowania drgań



OSTRZEŻENIE: Nieprawidłowo nawinięta żyłka lub niewłaściwy osprzęt tnący powoduje wzrost vibracji.

Układ amortyzowania drgań zmniejsza do minimum poziom drgań w uchwytach, aby ułatwić pracę operatorowi. Układ amortyzowania drgań zmniejsza drgania między silnikiem a wałem.

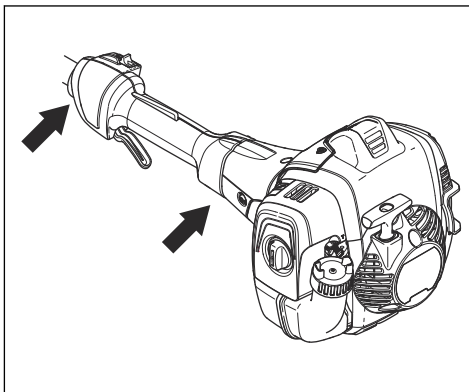

1. Zatrzymać silnik.
2. Przeprowadzić kontrolę wzrokową pod kątem odkształceń i uszkodzeń, na przykład pęknięć.

3. Sprawdzić, czy elementy amortyzujące są prawidłowo zamontowane.

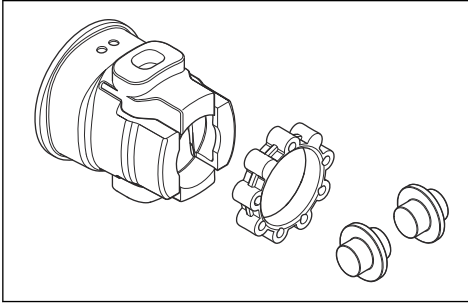

Sprawdzanie tłumika

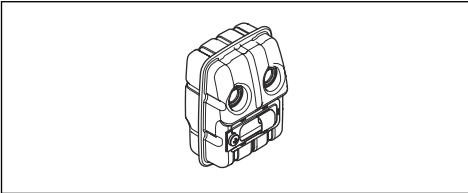

Tłumik ogranicza do minimum poziom hałasu i odprowadza spaliny poza strefę pracy operatora.

- Przeprowadzić kontrolę wzrokową pod kątem uszkodzeń i odkształceń.
- Sprawdzić, czy tłumik jest prawidłowo przymocowany do produktu.

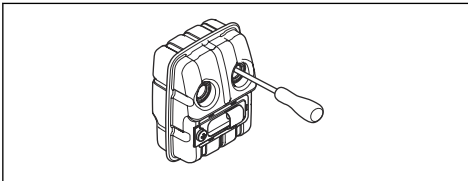

- Jeśli tłumik jest wyposażony w chwytacz iskier, przeprowadzić kontrolę wzrokową. Wymienić chwytacz iskier, jeśli jest uszkodzony.
 - a) Wyczyścić chwytacz iskier, jeśli jest zatkany. Zatkany chwytacz iskier może powodować przegrzewanie się silnika, a w konsekwencji jego uszkodzenie.
 - b) Sprawdzić, czy osłona przeciwiwkrowa jest odpowiednio zamocowana.

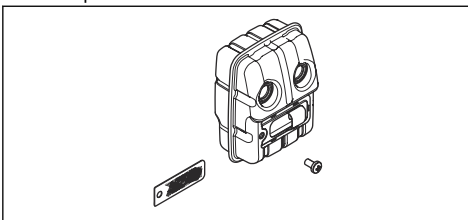

Zasady bezpieczeństwa dotyczące paliwa



OSTRZEŻENIE: Przed rozpoczęciem użytkowania produktu przeczytać następujące ostrzeżenia.

- Nigdy nie uruchamiać urządzenia, jeżeli została na nie rozlana benzyna. Wytrzeć urządzenie i zaczekać, aż wyschną resztki paliwa.
- Nigdy nie uruchamiać urządzenia w przypadku rozlania benzyny na siebie lub na odzież. Zmień ubranie i przemyj te części ciała, które miały styczność z paliwem. Użyj wody i mydła.
- Nigdy nie uruchamiaj urządzenia, jeżeli występuje wyciek paliwa. Regularnie sprawdzaj szczelność korka wlewowego i przewodów paliwowych.
- W celu uzupełnienia paliwa należy umieścić urządzenie na płaskiej powierzchni i dopilnować, aby osprzęt tnący nie wszedł w tym czasie w kontakt z żadnym obiektem.
- Zachowuj ostrożność podczas obchodzenia się z paliwem. Pamiętaj o zagrożeniu pożarem i eksplozją oraz unikaj wdychania oparów.
- Zachowaj ostrożność i zapewnij dobrą wentylację podczas obchodzenia się z paliwem. Paliwo i jego opary są bardzo łatwopalne. Wdychanie oparów paliwa lub kontakt paliwa ze skórą może doprowadzić do poważnych obrażeń.
- Mieszanie i nalewanie paliwa należy wykonywać na zewnątrz, w miejscu gdzie nie ma iskier lub płomieni.
- Nie pal i nie stawiaj niczego gorącego w pobliżu naczyń z paliwem.
- Przed uzupełnieniem paliwa należy zawsze zatrzymać silnik i zaczekać, aż ostygnie.
- Ostrożnie otwieraj korek paliwa, ponieważ w zbiorniku może panować nadciśnienie.
- Po uzupełnieniu paliwa dokładnie dokręć korek.
- Oczyszcz korek wlewowy i powierzchnię wokół niego. Oczyszcz korek wlewowy i powierzchnię wokół niego.
- Przed uruchomieniem urządzenia przenieś je na bezpieczną odległość (3 m lub więcej) od miejsca tankowania.

Instrukcje bezpieczeństwa dotyczące konserwacji



OSTRZEŻENIE: Przed przystąpieniem do pracy z jakimkolwiek osprzętem tnącym należy zawsze wyłączyć silnik. Osprzęt tnący obraca się jeszcze przez jakiś czas po zwolnieniu dźwigni prac. Przed przystąpieniem do jakichkolwiek prac należy upewnić się, że osprzęt tnący zatrzymał się całkowicie i odłączyć świecę zapłonową.



OSTRZEŻENIE: Niewłaściwy lub uszkodzony osprzęt tnący zwiększa ryzyko wypadku.



OSTRZEŻENIE: Zwracaj uwagę, czy żyłka jest równo i mocno nawinięta

na bęben, ponieważ w przeciwnym razie urządzenie może generować szkodliwe drgania.

- Korzystaj wyłącznie z osprzętu tnącego wraz z zalecanymi przez nas osłonami. Patrz *Akcesoria na stronie 46*.

Montaż

Wstęp



OSTRZEŻENIE: Przed złożeniem produktu należy przeczytać ze zrozumieniem rozdział poświęcony bezpieczeństwu.



OSTRZEŻENIE: Przed rozpoczęciem montażu produktu odłączyć przewód świecy zapłonowej od świecy zapłonowej.

Mocowanie uchwyty pałkowego

1. Zamocować uchwyt pałkowy na drążku między strzałkami.

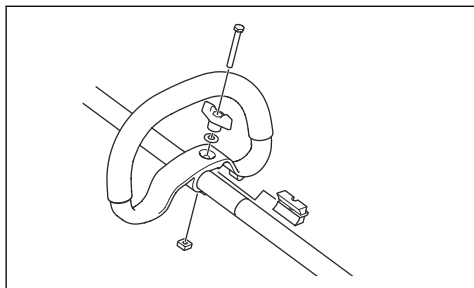

2. Umieścić element dystansowy we wgłębieniu w uchwycie pałkowym.
3. Założyć nakrętkę, pokrętło i śrubę. Nie dokręcać całkowicie.
4. Ustawić urządzenie w odpowiednim położeniu roboczym.
5. Przykręcić pokrętło.

Montaż wałka dwuczęściowego

1. Obrócić pokrętło, aby poluzować złącze.

2. Wyrównać wypust osprzętu tnącego (A) ze strzałką na złączce (B).

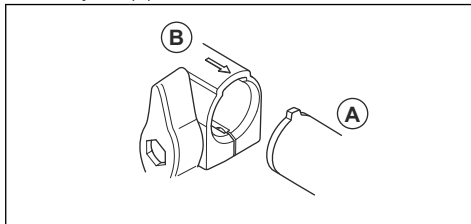

3. Ostrożnie wcisnąć wałek w złączkę wałka do momentu usłyszenia kliknięcia.

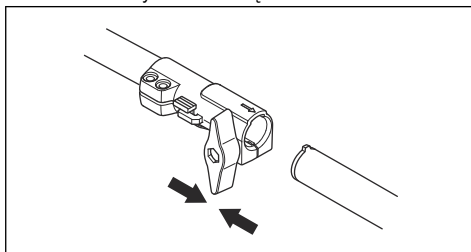

4. Dokręcić pokrętło do końca.

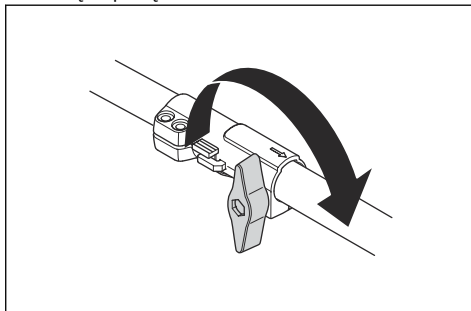

Demontaż wałka dwuczęściowego

1. Obrócić pokrętko o 3 obroty lub więcej, aby poluzować złączkę.

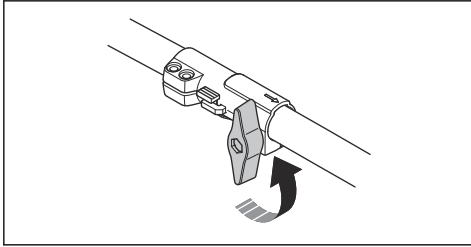

2. Wcisnąć i przytrzymać przycisk (C).
3. Przytrzymać mocno końcówkę wałka, do którego jest przymocowany silnik.
4. Wyciągnąć końcówkę ze złączki.

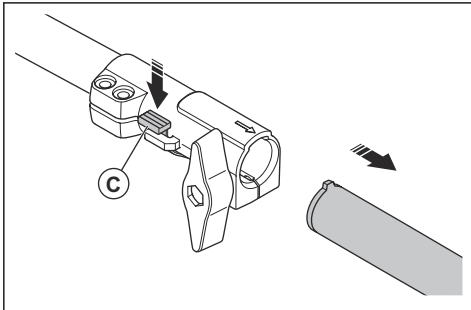

Montaż osłony osprzętu tnącego i głowicy żyłkowej

1. Zamocować odpowiednią osłonę osprzętu tnącego (A) dla głowicy żyłkowej. Patrz *Akcesoria na stronie 46*.
2. Umieścić osłonę osprzętu tnącego na mocowaniu na wałku.
3. Zamocować za pomocą śruby (L).

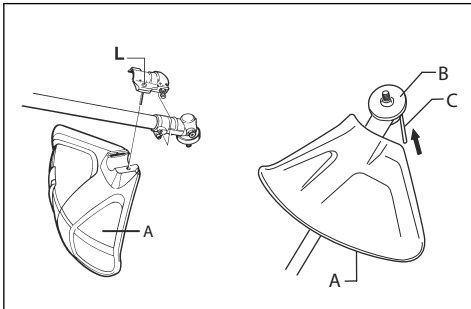

4. Zamontować tarczę zabierakową (B) na wałku zdawczym.

5. Obrócić wałek zdawczy tak, aby jeden z otworów pierścienia sprzęgającego znalazł się dokładnie naprzeciw odpowiadającego mu otworu w korpusie przekładni.
6. Umieścić kołek blokujący (C) w otworze, tak aby wałek został zabezpieczony.
7. Obrócić głowicę żyłkową/plastikowe ostrza (H) w kierunku przeciwnym do kierunku obrotów głowicy żyłkowej/plastikowych ostrzy.

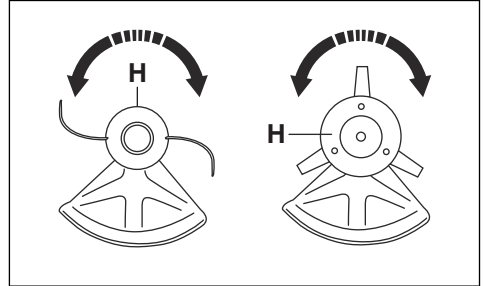

Demontaż osłony osprzętu tnącego i głowicy żyłkowej

1. Obrócić głowicę żyłkową/plastikowe ostrza (H) w kierunku zgodnym z kierunkiem obrotów głowicy żyłkowej/plastikowych ostrzy.

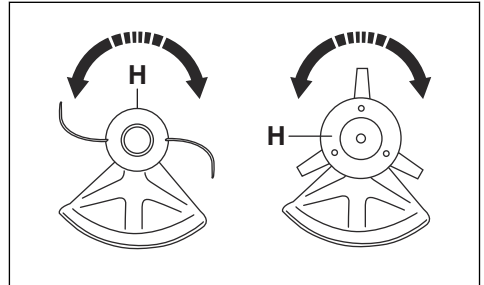

2. Wyjąć kołek blokujący (C) z otworu, aby odblokować wałek.
3. Zdjąć pierścienią sprzęgający (B) z wałka zdawczego.
4. Wykręcić śrubę (L) z mocowania osłony zabezpieczającej osprzętu tnącego na wałku.

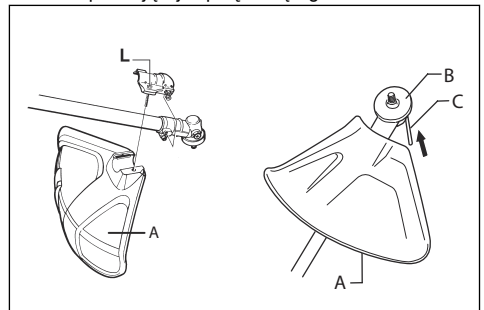

Przeznaczenie

Paliwo

Produkt jest wyposażony w silnik dwusuwowy.



UWAGA: Nieprawidłowy rodzaj paliwa może doprowadzić do uszkodzenia silnika. Używać mieszanki benzyny i oleju do silników dwusuwowych.

Benzyna



UWAGA: Należy stosować wyłącznie mieszankę wysokogatunkowej benzyny z olejem o liczbie oktanowej co najmniej 90 (RON). Istnieje ryzyko, że zastosowanie paliwa o niższej liczbie oktanowej spowoduje tzw. spalanie stukowe. Prowadzi to do przegrzania silnika, co może być przyczyną jego poważnego uszkodzenia.



UWAGA: Jeżeli produkt jest wyposażony w katalizator należy stosować wyłącznie benzynę bezołowiową (wysokojakościową, zmieszaną z olejem). Benzyna ołowiowa spowoduje zniszczenie katalizatora.

- Jeżeli jest dostępna, należy stosować benzynę niskoemisyjną, tzw. benzynę alkilowaną.

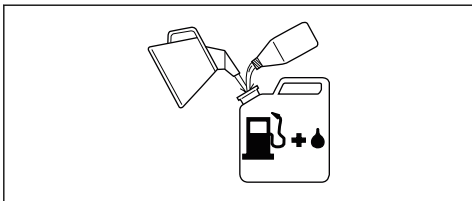

- Można stosować paliwo mieszane z etanolem E10 (mieszanka maks. 10% etanolu). Stosowanie mieszanek z etanolem wyższej kategorii niż E10 skutkuje gorszymi warunkami pracy silnika, które mogą prowadzić do jego uszkodzenia.
- Zaleca się stosowanie paliwa o wyższej liczbie oktanowej, jeżeli przewidywana jest ciągła praca na wysokich obrotach.

Benzyna alkilowana Husqvarna

Zaleca się stosowanie paliwa alkilowanego Husqvarna, aby zapewnić najlepszą wydajność. Zawiera ono mniej niebezpiecznych substancji w porównaniu z tradycyjnym paliwem, dzięki czemu ogranicza emisję szkodliwych gazów spalinowych. Takie paliwo pozostawia również

niewielką ilość niebezpiecznych pozostałości przy spalaniu, co pomaga utrzymać podzespoły silnika w czystości. Wydłuża to żywotność silnika. Paliwo alkilowane Husqvarna jest dostępne na wybranych rynkach.

Olej do silników dwusuwowych



UWAGA: Niezadawalająca jakość oleju lub zbyt bogata mieszanka benzyny z olejem może prowadzić do uszkodzenia urządzenia i skrócić okres użytkowania katalizatorów.



UWAGA: Nigdy nie używaj oleju do silników dwusuwowych przeznaczonego do chłodzonych wodą, zaburtowych silników do łodzi.



UWAGA: Nie używać oleju przeznaczonego do silników czterosuwowych.

- Aby uzyskać najlepsze wyniki i wydajność, należy używać oleju do silników dwusuwowych Husqvarna.
- Jeśli olej Husqvarna do silników dwusuwowych nie jest dostępny, należy użyć innego dobrej jakości oleju przeznaczonego do silników chłodzonych powietrzem. Skontaktować się z dealerm ds. serwisu w celu wybrania właściwego oleju.

Benzyna, l	Olej do silników dwusuwowych, l
	2% (50:1)
5	0,10
10	0,20
15	0,30
20	0,40

Mieszanie benzyny i oleju do silników dwusuwowych



UWAGA: Nawet niewielkie błędy w odmierzaniu mogą mieć wpływ na skład mieszanki w przypadku przygotowania niewielkich ilości paliwa. Dokładnie odmierzyć ilość dodawanego oleju, aby upewnić się, że uzyskasz prawidłową mieszankę.

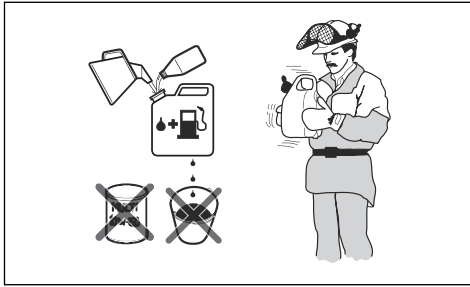

1. Wlej do naczynia połowę benzyny przeznaczonej do sporządzenia mieszanki.
2. Dodaj całą ilość oleju i wymieszaj mieszankę paliwową, potrząsając kanistrem.
3. Dolej pozostałą ilość benzyny.
4. Dokładnie wymieszaj mieszankę paliwową, potrząsając kanistrem, i napełnij zbiornik paliwa.
5. Jeżeli urządzenie nie będzie używane przez pewien czas, opróżnij i wyczyść zbiornik paliwa.

Uwaga: Nie mieszaj za jednym razem paliwa na więcej niż 1 miesiąc, a do sporządzenia mieszanki benzyny i oleju zawsze używaj czystego pojemnika przeznaczonego na paliwo.

Napełnianie zbiornika paliwa

1. Oczyścić korek wlewowy i powierzchnię wokół niego.
2. Wstrząsnąć pojemnikiem i upewnić się, że paliwo jest dobrze wymieszane. Używać kanistra z zabezpieczeniem przed rozlaniem paliwa.
3. Napełnić zbiornik paliwa.
4. Ostrożnie dokręcić korek zbiornika paliwa.
5. Przed uruchomieniem przenieść produkt na odległość 3 m (10 stóp) lub więcej od miejsca tankowania.

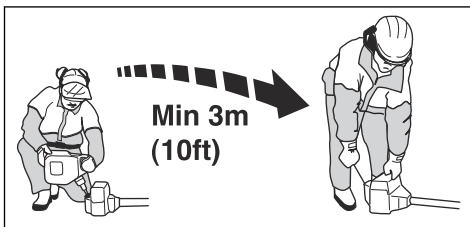

UWAGA: Zanieczyszczenia znajdujące się w zbiorniku mogą być przyczyną zakłóceń pracy silnika. Co najmniej raz do roku należy oczyścić zbiornik paliwa i zbiornik oleju łańcuchowego i wymienić filtr paliwa.

Przed użyciem urządzenia

- Sprawdzić obszar roboczy, aby zapoznać się z terenem. Sprawdzić nachylenie terenu oraz czy występują na nim przeszkody, takie jak kamienie, gałęzie i rowy.
- Przeprowadzić ogólny przegląd produktu.
- Wykonać kontrole bezpieczeństwa, czynności konserwacyjne i czynności serwisowe opisane w niniejszej instrukcji.
- Sprawdzić, czy wszystkie pokrywy, osłony oraz głowica żyłkowa są prawidłowo zamocowane i nie są uszkodzone ani pęknięte. Jeśli doszło do uderzenia lub ich pęknięcia, należy je wymienić.

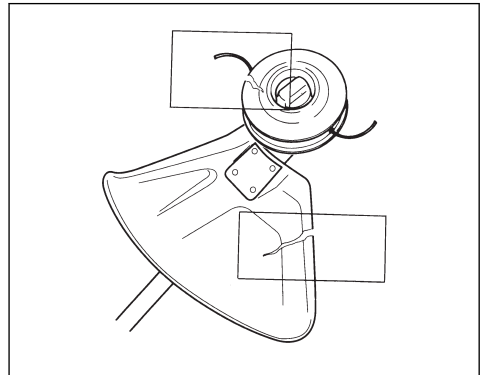

OSTRZEŻENIE: Nie używać urządzenia bez osłony lub z niesprawną osłoną.

Przygotowanie urządzenia do uruchomienia

1. Nacisnąć kilkakrotnie gumową gruszkę ręcznej pompy paliwowej, aby napełniła się paliwem.

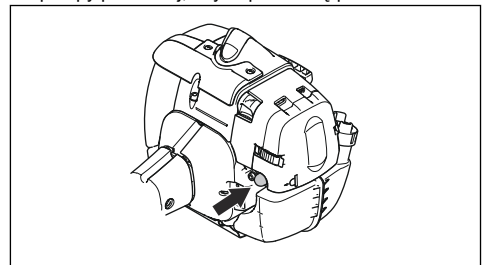

Uwaga: Gruszka nie musi być napełniona do końca.

2. Ustawić dźwignię ssania w położeniu ssania.

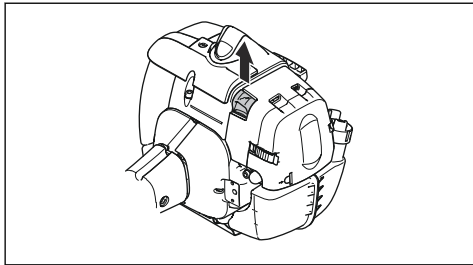

OSTRZEŻENIE: Osprzęt tnący zacznie obracać się natychmiast po uruchomieniu silnika z włączonym ssaniem.

Przygotowanie zimnego silnika do rozruchu

1. Nacisnąć kilkakrotnie gruszkę ręcznej pompy paliwowej, aby napełniła się paliwem. Nie jest konieczne całkowite napełnienie gruszki pompki paliwa.

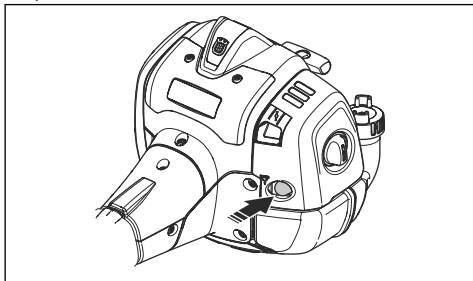

2. Ustawić dźwignię ssania w położeniu ssania.

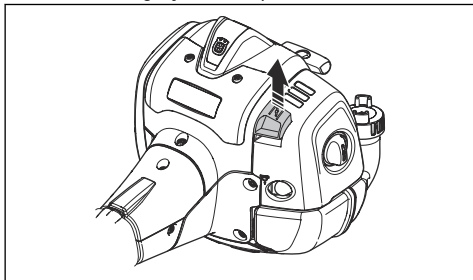

OSTRZEŻENIE: Osprzęt tnący zacznie obracać się natychmiast po uruchomieniu silnika z włączonym ssaniem.

Przygotowanie rozgrzanego silnika do rozruchu

1. Nacisnąć kilkakrotnie gruszkę ręcznej pompy paliwowej, aby napełniła się paliwem. Nie jest konieczne całkowite napełnienie gruszki pompki paliwa.

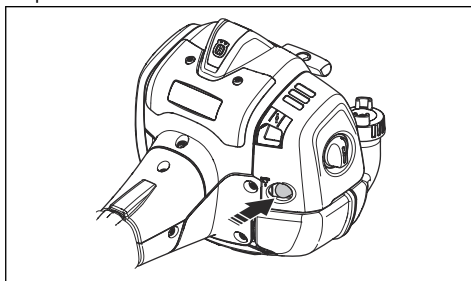

2. Pociągnąć rączkę linki rozrusznika, aż silnik zacznie pracować. Powoli naciskać dźwignię gazu, aby stopniowo zwiększyć prędkość obrotową silnika.



UWAGA: Nie wolno ciągnąć za linkę rozrusznika do całkowitego rozciągnięcia. Nie puszczać uchwytu linki rozrusznika, gdy jest całkowicie wyciągnięta. Niezastosowanie się do tego zalecenia może spowodować uszkodzenie produktu.

Uruchamianie produktu



OSTRZEŻENIE: Przed uruchomieniem urządzenia należy zapoznać się ostrzeżeniami omówionymi w rozdziale dotyczącym bezpieczeństwa (patrz *Bezpieczeństwo na stronie 28*).

1. Stosować rękawice ochronne.
2. Przycisnąć korpus produktu do ziemi lewą ręką.



UWAGA: Nie używać stóp!

3. Należy trzymać rączkę linki rozrusznika prawą dłonią.
4. Powoli wyciągnąć linkę rozrusznika prawą ręką aż do wycucia oporu (zazębienie rozrusznika).



OSTRZEŻENIE: Nie owijać linki rozrusznika wokół dłoni.

5. Pociągnąć linkę szybkim i mocnym ruchem.



UWAGA: Nie wyciągać linki rozrusznika do końca i nie puszczać uchwytu linki, gdy linka jest wyciągnięta do końca. Niezastosowanie się do tego zalecenia może spowodować uszkodzenie produktu.

6. Pociągając za linkę rozrusznika aż do uruchomienia silnika lub maksymalnie 5 razy.
7. Po uruchomieniu silnika lub po pociągnięciu linki rozrusznika 5 razy należy ustawić dźwignię ssania z powrotem w położeniu pierwotnym.
8. Jeśli to konieczne, pociągnąć linkę rozrusznika kilkakrotnie aż do uruchomienia silnika.
9. Silnik powinien pracować przez 10 s.
10. Stopniowo poruszać manetką gazu.
11. Silnik powinien pracować płynnie.

Uwaga: Jeśli silnik zatrzyma się, wykonać procedurę ponownie.

Zatrzymywanie urządzenia

1. Przesławić wyłącznik w położenie wyłączenia, aby zatrzymać silnik.

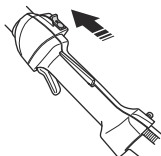

UWAGA: Wyłącznik automatycznie powraca do położenia początkowego. Dlatego na czas montażu, kontroli i/lub konserwacji należy zawsze zdejmować nasadkę ze świecy zapłonowej, aby zapobiec przypadkowemu uruchomieniu silnika.

Informacje dotyczące powierzchni



OSTRZEŻENIE: Nie dotykać obszaru, który jest oznaczony szarym kolorem na ilustracji. Istnieje ryzyko oparzeń, gdy produkt jest rozgrzany. Istnieje ryzyko porażenia prądem, jeśli nasadka świecy zapłonowej zostanie uszkodzona. Nigdy nie należy używać produktu z uszkodzoną nasadką świecy zapłonowej.

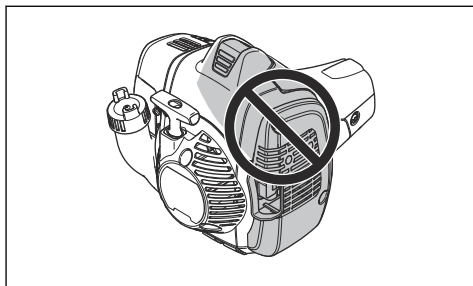

Przycinanie trawy głowicą żyłkową

Podkaszanie trawy

1. Trzymać głowicę żyłkową tuż nad ziemią, przechylając ją lekko pod kątem. Nie dociskać żyłki do trawy.

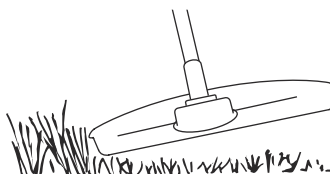

2. Zmniejszyć długość żyłki o 10–12 cm / 4–4,75 cala.
3. Zmniejszyć prędkość obrotową silnika, aby zmniejszyć ryzyko uszkodzenia roślin.
4. Wykorzystać przepustnicę w 80% podczas koszenia trawy w pobliżu przedmiotów.



Koszenie trawy

1. Upewnić się, że żyłka jest ustawiona równoległe do podłoża podczas cięcia.

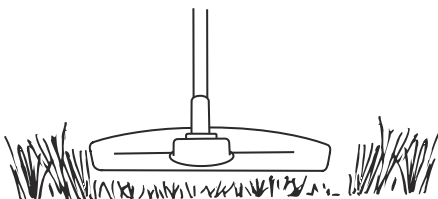

2. Nie dociskać głowicy żyłkowej do ziemi. Niezastosowanie się do tego zalecenia może spowodować uszkodzenie produktu.
3. Podczas koszenia trawy należy przemieszczać produkt z boku na bok. Pracować przy pełnych obrotach.

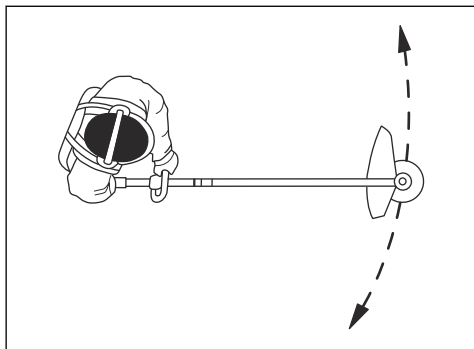

Zamiatanie trawy

Strumień powietrza wytwarzany przez obracającą się głowicę żyłkową można wykorzystać do usuwania skoszonoj trawy z danego obszaru.

1. Trzymać głowicę żyłkową oraz żyłkę równolegle nad podłożem.
2. Włączyć pełen gaz.
3. Przesuwać głowicę żyłkową z boku na bok, aby zamieść trawę.



OSTRZEŻENIE: Wyczyścić pokrywę głowicy żyłkowej po każdym założeniu nowej żyłki, aby zapewnić prawidłowe wyważenie i zapobiec drganiu uchwytów. Sprawdź pozostałe elementy głowicy żyłkowej i wyczyścić w razie potrzeby.

Przegląd

Plan konserwacji



OSTRZEŻENIE: Wykonywać tylko czynności konserwacyjne i serwisowe opisane w niniejszej instrukcji

obsługi. W celu wykonania czynności konserwacyjnych i serwisowych, które nie są podane w instrukcji obsługi, należy skontaktować się z lokalnym punktem serwisowym.

Przegląd	Codziennie	Co tydzień	Co miesiąc
Oczyścić powierzchnię zewnętrzną.	X		
Upewnić się, że blokada manetki gazu i manetka gazu działają prawidłowo.	X		
Sprawdzić, czy wyłącznik działa prawidłowo.	X		
Sprawdzić, czy osprzęt tnący się nie obraca, gdy silnik pracuje na biegu jałowym.	X		
Oczyścić filtr powietrza. W razie konieczności wymienić filtr powietrza.	X		
Sprawdzić, czy osprzęt tnący nie jest uszkodzony bądź pęknięty. Wymienić osłonę, jeżeli jest uderzona lub uszkodzona.	X		
Sprawdzić głowicę żyłkową pod kątem uszkodzeń i pęknięć. Wymienić głowicę żyłkową, jeżeli jest uszkodzona.	X		
Upewnić się, że wszystkie nakrętki i śruby są prawidłowo dokręcone.	X		
Sprawdzić silnik, zbiornik paliwa i przewody paliwowe pod kątem wycieków.	X		
Oczyścić układ chłodzenia.		X	
Sprawdzić rozrusznik i linkę rozrusznika pod kątem uszkodzeń.		X	
Sprawdzić elementy tłumiące drgania pod kątem uszkodzeń i pęknięć.		X	

Przegląd	Codzienne	Co tydzień	Co miesiąc
Oczyszczyć zewnętrzne części świecy zapłonowej. Wyjąć ją i sprawdzić odstęp między elektrodami. Ustawić odstęp między elektrodami w odpowiedniej odległości, patrz <i>Dane techniczne na stronie 45</i> lub wymienić świecę zapłonową. Upewnić się, czy świeca zapłonowa jest wyposażona w tzw. eliminator zakłóceń radiowych.		X	
Wyczyścić zewnętrzne części gaźnika oraz przestrzeń wokół niego.		X	
Sprawdzić, czy przekładnia zębata stożkowa jest prawidłowo wypełniona smarem, patrz <i>Przekładnia kątowna na stronie 43</i> . Jeśli nie, użyć smaru do przekładni zębatej stożkowej Husqvarna.		X	
Oczyszczyć lub wymienić siatkę przeciwiwkroową tłumika (dotyczy wyłącznie tłumików bez katalizatora).			X
Sprawdzić, czy filtr paliwa nie jest zanieczyszczony i czy na giętym przewodzie paliwa nie ma pęknięć lub innych uszkodzeń. Wymienić części w razie potrzeby.			X
Sprawdzić wszystkie przewody i połączenia.			X
Jeśli wymiana sprzęgła, sprężyn sprzęgła lub bębna sprzęgła jest konieczna, skontaktować się z lokalnym punktem serwisowym.			X
Wymienić świecę zapłonową. Upewnić się, czy świeca zapłonowa jest wyposażona w tzw. eliminator zakłóceń radiowych.			X

Regulacja obrotów biegu jałowego

1. Sprawdzić, czy filtr powietrza jest czysty, a jego pokrywa została zamontowana.
2. Ustawić obroty biegu jałowego dyszą regulacyjną obrotów biegu jałowego. Śruba regulacji obrotów biegu jałowego T jest oznaczona literą „T”.

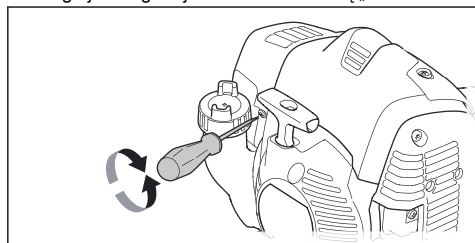

3. Przekręcić śrubę regulacji obrotów biegu jałowego w prawo do momentu, gdy osprzęt tnący zacznie się obracać.
4. Przekręcić śrubę regulacji obrotów biegu jałowego w lewo do momentu, gdy osprzęt tnący zatrzyma się.

Obroty jałowe ustawione są prawidłowo, jeżeli silnik pracuje płynnie w każdym położeniu. Wartość obrotów biegu jałowego powinna być niższa od prędkości obrotowej osprzętu tnącego w momencie rozpoczęcia pracy.



OSTRZEŻENIE: Jeżeli osprzęt tnący nie zatrzymuje się po ustawieniu biegu jałowego, należy skontaktować się

z najbliższym serwisem. Nie używać urządzenia, dopóki nie zostanie prawidłowo wyregulowane lub naprawione.

Uwaga: Zalecana prędkość obrotowa biegu jałowego — patrz *Dane techniczne na stronie 45*.

Konserwacja głowicy żyłkowej

1. Należy używać tylko zalecanego osprzętu tnącego i osłony. Patrz *Akcesoria na stronie 46*.
2. Upewnić się, że nóż w osłonie osprzętu tnącego nie został uszkodzony; docina on żyłkę na odpowiednią długość.
3. Zainstalować linkę zgodnie z rysunkami znajdującymi się na ostatnich stronach instrukcji obsługi.

Układ chłodzenia

Urządzenie jest wyposażone w układ chłodzenia, który umożliwia utrzymywanie jak najniższej temperatury w podczas pracy.

Elementy układu chłodzenia należy czyścić szczotką raz w tygodniu lub częściej, jeżeli praca jest wykonywana w trudnych warunkach. Zanieczyszczony lub zatłakany

układ chłodzenia powoduje przegrzanie silnika, co może skutkować uszkodzeniem cylindra i tłoka.

Układ chłodzenia składa się z następujących elementów:

1. Wlot powietrza umieszczony w obudowie rozrusznika.
2. Skrzydełka wentylatora.
3. Żeberka chłodzące cylindra.
4. pokrywa cylindra,
5. Pokrywa tłumika.
6. Płytkę tłumika.

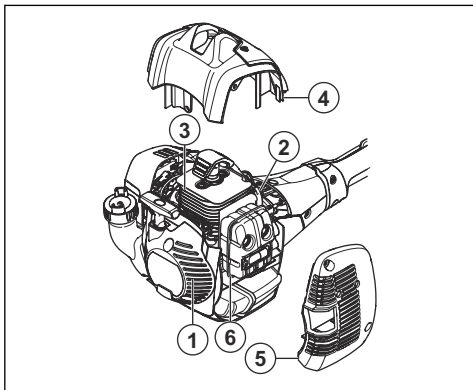

Konserwacja tłumika

Tłumik obniża poziom hałasu i kieruje gazy spalinowe poza strefę pracy operatora.



OSTRZEŻENIE: Tłumiki z katalizatorem mocno nagrzewają się w trakcie pracy i mogą pozostawać gorące przez pewien czas po wyłączeniu urządzenia. Dotyczy to również pracy silnika na biegu jałowym. Dotknięcie urządzenia może spowodować oparzenia skóry. Należy pamiętać o zagrożeniu pożarem.

1. Wyłączyć produkt i poczekać, aż ostygnie.
2. Zdjąć pokrywę tłumika.

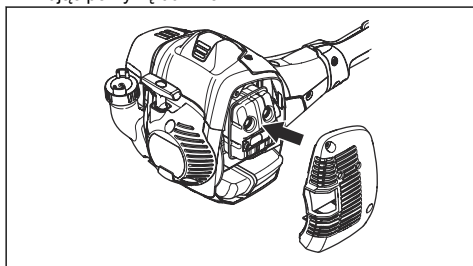

3. Wykręcić śrubę mocującą siatkę przeciwwiskrową.

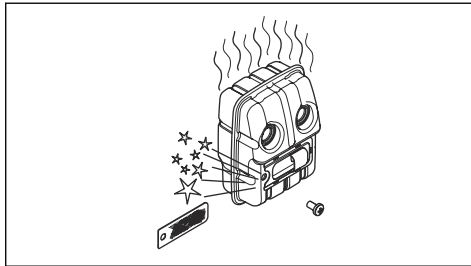

4. Oczyszczyć siatkę przeciwwiskrową, jeśli jest ona zapchana. Wymienić ją w przypadku uszkodzenia.



UWAGA: Uszkodzoną siatkę przeciwwiskrową należy wymienić na nową. Nigdy nie należy używać produktu, jeżeli na tłumiku nie ma siatki przeciwwiskrowej lub jest ona uszkodzona.



UWAGA: Jeżeli siatka zapycha się często, może to oznaczać, że efektywność działania katalizatora uległa zmniejszeniu. W takim przypadku należy oddać tłumik do przeglądu w punkcie serwisowym. W przypadku zapchania siatki silnik nagrzewa się nadmiernie, co może doprowadzić do uszkodzenia cylindra i tłoka.

Sprawdzanie świecy zapłonowej



UWAGA: Stosuj wyłącznie świece zapłonowe zalecane przez producenta. Niewłaściwy typ świecy zapłonowej może spowodować uszkodzenie produktu.

- Sprawdzić świecę zapłonową, jeśli silnik ma za małą moc, trudno go uruchomić lub nie działa prawidłowo na biegu jałowym.
- Aby zmniejszyć ryzyko przedostawania się niepożądanych materiałów na elektrody świecy zapłonowej, należy przestrzegać poniższych instrukcji:
 - a) Dopilnować, by obroty biegu jałowego zostały prawidłowo wyregulowane.
 - b) Dopilnować, aby używana była odpowiednia mieszanka paliwowa.
 - c) Zadbać o czystość filtra powietrza.

- Jeśli świeca zapłonowa jest zabrudzona, należy ją wyczyścić i upewnić się, że odstęp między elektrodami jest prawidłowy, patrz *Dane techniczne na stronie 45*.

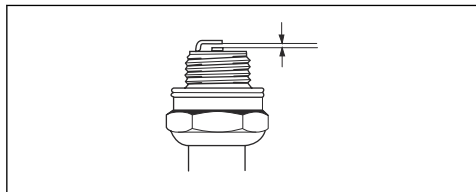

- W razie potrzeby wymienić świecę zapłonową.

Filtr powietrza

Usuwać pył i zanieczyszczenia z filtra powietrza i utrzymywać go w czystości, aby zapobiec następującym problemom:

- usterkom gaźnika,
- problemom podczas uruchamiania urządzenia,
- zmniejszeniu mocy silnika,
- zwiększonemu zużyciu się części silnika,
- zbyt wysokiemu zużyciu paliwa.

Czyszczenie filtra powietrza



UWAGA: W przypadku uszkodzenia, znacznego zabrudzenia lub zalania paliwem filtra powietrza należy go obowiązkowo wymienić.

Regularnie czyścić filtr powietrza z brudu i kurzu. Zapobiega to usterkom gaźnika, problemom z rozruchem, utracie mocy silnika, zużyciu części silnika i większemu niż zwykle zużyciu paliwa.

Nie da się całkowicie wyczyścić filtra powietrza używanego przez długi czas. Dlatego należy regularnie wymieniać filtry powietrza na nowe. Patrz *Plan konserwacji na stronie 40*.

1. Przesunąć dźwignię ssania w górę, aby zamknąć zawór ssania.

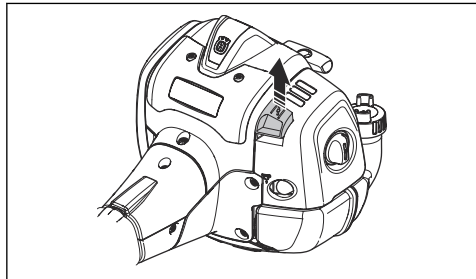

2. Zdjąć pokrywę filtra powietrza i filtry powietrza.

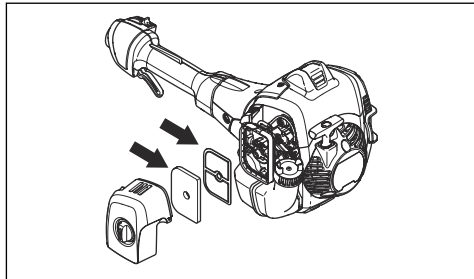

3. Wyczyścić filtry powietrza w ciepłej wodzie z mydłem.
4. Wymienić filtry powietrza, jeśli nie można ich całkowicie oczyścić. Zawsze wymieniać uszkodzony filtr powietrza.
5. Oczyszczyć wewnętrzną powierzchnię pokrywki filtra powietrza. Użyć sprężonego powietrza lub szczotki.
6. Sprawdzić gumową uszczelkę filtra powietrza. Jeśli uszczelka jest uszkodzona, należy wymienić filtr.
7. Przed zamontowaniem filtra poczekać na jego wyschnięcie.

Przekładnia kąтова

Przekładnia kąтова jest fabrycznie wypełniona odpowiednią ilością smaru. Jednak przed użyciem urządzenia należy upewnić się, że przekładnia kąтова jest napełniona w 3/4 smarem. Użyć specjalnego smaru Husqvarna.

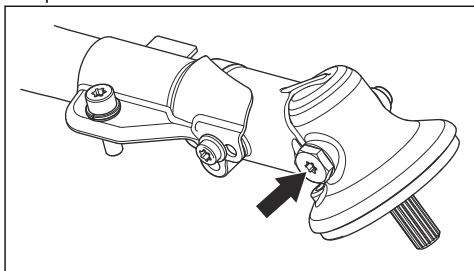

Jeżeli nie występuje konieczność naprawy, nie ma potrzeby częstszej wymiany smaru w obudowie przekładni.

Wałek dwuczęściowy

Nałożyć smar na końcówkę wałka napędowego po każdych 30 godzinach działania. Istnieje ryzyko zacinania się końcówek wałka napędowego (z połączeniem wielowypustowym) w modelach z wałkiem dwuczęściowym, jeżeli nie są one regularnie smarowane.

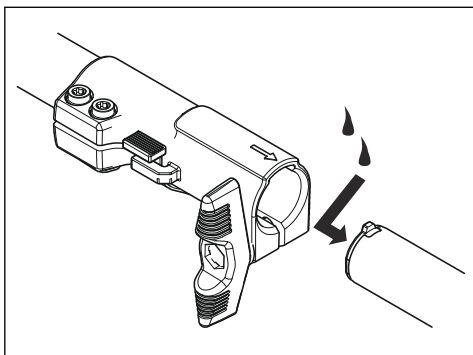

Rozwiązywanie problemów

Silnik nie uruchamia się

Sprawdzić	Prawdopodobna przyczyna	Sposób postępowania
Wyłącznik	Wyłącznik znajduje się w pozycji STOP.	Przesuń wyłącznik do położenia włączenia.
Zapadki rozrusznika.	Zapadki rozrusznika nie są w stanie się swobodnie poruszać.	Wymontować pokrywę rozrusznika i wyczyścić obszar wokół zapadek rozrusznika. Należy zasięgnąć pomocy w autoryzowanym warsztacie obsługi technicznej.
Zbiornik paliwa.	Niewłaściwy rodzaj paliwa.	Opróżnić zbiornik paliwa i napełnić go odpowiednim paliwem.
świeca zapłonowa,	Świeca zapłonowa jest zabrudzona lub wilgotna.	Sprawdź, czy świeca zapłonowa jest sucha i czysta.
	Odstęp między elektrodami świecy zapłonowej jest nieprawidłowy.	Wyczyść świecę zapłonową. Upewnij się, że odstęp między elektrodami jest prawidłowy. Upewnij się, że świeca zapłonowa jest wyposażona w opornik przeciwzakłóceniuowy. Informacje na temat odpowiedniego odstępu między elektrodami znajdują się w danych technicznych.
	Poluzowana świeca zapłonowa.	Dokręć świecę zapłonową.

Silnik odpala i gaśnie

Sprawdzić	Prawdopodobna przyczyna	Sposób postępowania
Zbiornik paliwa.	Niewłaściwy rodzaj paliwa.	Opróżnić zbiornik paliwa i napełnić go odpowiednim paliwem.
Filtr powietrza	Filtr powietrza jest niedrożny.	Czyszczenie filtra powietrza.

Transport i przechowywanie

Transport i przechowywanie

- Urządzenie i paliwo należy przechowywać i transportować w taki sposób, aby w razie ewentualnego wycieku paliwa i powstania oparów nie zachodziło ryzyko występowania iskier lub otwartego płomienia, np. w pobliżu maszyn i silników elektrycznych, przełączników elektrycznych/przełączników prądu lub kotłów.
- Do przechowywania i transportowania paliwa należy używać atestowanych pojemników specjalnie przeznaczonych do tego celu.
- Przed odstawieniem urządzenia na dłuższe przechowywanie należy opróżnić zbiornik paliwa. Aby uzyskać informacje, jak pozbyć się pozostałego paliwa, należy skontaktować się z najbliższą stacją benzynową. Opróżnić zbiornik do odpowiednich pojemników w dobrze wentylowanym pomieszczeniu.
- Przed odstawieniem urządzenia na dłuższe przechowanie należy je dokładnie oczyścić i przeprowadzić kompletny serwis.
- Osłona transportowa osprzętu tnącego musi być zawsze zamontowana na czas transportu lub przechowywania urządzenia.
- Zabezpieczyć urządzenie na czas transportu.
- Gdy urządzenie jest odstawione na dłuższe przechowanie, nie znajduje się pod nadzorem, a także podczas wykonywania wszelkich przewidzianych czynności serwisowych, należy zawsze zdejmować nasadkę świecy zapłonowej, aby zapobiec niezamierzonemu uruchomieniu silnika.
- Przed odstawieniem urządzenia do przechowywania należy odczekać, aż ostygnie.

Dane techniczne

Dane techniczne

	525LK
Silnik	
Pojemność skokowa, cm ³	25,4
Obroty na biegu jałowym, obr./min	3000
Zalecane maks. nadobroty, obr./min	9500
Obroty wałka zdawczego, obr./min.	6500
Maks. moc silnika zgodnie z ISO 8893, kW/KM przy obr./min	1,5 / @ 8500
Tłumik z katalizatorem	Tak
Układ zapłonowy	
Świeca zapłonowa	NGK BPMR8Y
Odstęp między elektrodami świecy, w mm	0,65
Układ zasilania/smarowania	
Producent/typ gaźnika	Walbro WTEA-8C
Pojemność zbiornika paliwa, litry	0,51
Masa	
Bez paliwa, osprzętu tnącego i osłony, kg	4,7

	525LK
Emisja hałasu ³	
Zmierzony poziom mocy akustycznej, w dB(A)	104
Poziom głośności, gwarantowana moc akustyczna [L _{WA} dB(A)]	106
Poziomy głośności ⁴	
Poziom ciśnienia akustycznego równoważny temu, na który narażony jest użytkownik maszyny, mierzony zgodnie z normami: EN/ISO 11806 oraz ISO 7917, db(A), min./maks.:	
W zestawie głowica żyłkowa (oryginalna)	99
Poziomy wibracji	
Równoważne poziomy drgań uchwytów (a _{hv,eq}), zmierzone na uchwytach zgodnie z normami: EN ISO 11806 oraz ISO 22867, m/s ² :	
W zestawie głowica żyłkowa (oryginalna) lewą/prawą	3,0/3,3

Akcesoria

Akcesoria

Akcesoria przeznaczone są do użytku w połączeniu z określonymi głowicami ładującymi. Szwedzki Instytut Badania Maszyn dokonał ich oceny pod kątem zgodności z odpowiednimi wymogami bezpieczeństwa określonymi w normach ISO lub EN.

Zatwierdzone akcesoria	Typ akcesorium	Osiłona osprzętu tnącego, nr art.
Walek do nasadzenia ostrzy, gwint M10		
Noże plastikowe	Tricut Ø 255 mm (tarcze zapasowe mają nr części 531 01 77-15)	588 54 37-01 / 588 11 79-01 503 93 42-02 / 503 97 71-01
	Tricut Ø 300 mm (tarcze zapasowe mają nr części 531 01 77-15)	588 54 37-01

³ Emisję hałasu do otoczenia zmierzono jako moc akustyczną (L_{WA}), zgodnie z dyrektywą WE 2000/14/WE. Odnotowany poziom ciśnienia akustycznego dla urządzenia został zmierzony z oryginalnym osprzętem tnącym, takim który generuje najwyższy poziom hałasu. Różnica pomiędzy gwarantowanym a zmierzonym poziomem ciśnienia akustycznego wynika z tego, że poziom gwarantowany uwzględnia także rozproszenie w wynikach pomiaru oraz różnice pomiędzy różnymi urządzeniami o takim samym oznaczeniu modelowym zgodnie z dyrektywą 2000/14/WE.

⁴ Odnotowane dane dla ciśnienia akustycznego mają typowe rozproszenie statystyczne (odchylenie standardowe) o wartości 1 dB (A).

Zatwierdzone akcesoria	Typ akcesorium	Osiłona osprzętu tnącego, nr art.
Głowica żyłkowa	Trimmy Fix (żyłka Ø 2,4 mm)	588 54 37-01 / 588 11 79-01 503 93 42-02 / 503 97 71-01
	Superauto II (żyłka Ø 2,4-2,7 mm)	588 54 37-01 / 588 11 79-01 503 93 42-02 / 503 97 71-01
	S35 (żyłka Ø 2,4-3,0 mm)	588 54 37-01 / 588 11 79-01 503 93 42-02 / 503 97 71 01
	T25 (żyłka Ø 2,0-2,7 mm)	588 54 37-01 / 588 11 79-01 503 93 42-02 / 503 97 71-01
	T35, T35x (żyłka Ø 2,4-3,0 mm)	588 54 37-01 / 588 11 79-01 503 93 42-02 / 503 97 71-01
	Alloy (żyłka Ø 2,0-3,3 mm)	588 54 37-01 / 588 11 79-01 503 93 42-02 / 503 97 71-01

Zatwierdzone przystawki	Przeznaczone do
Szczotka SR600--2	525LK
Nożyce do żywopłotu HA110	525LK
Nożyce do żywopłotu HA850	525LK
Krawędziarka EA850	525LK
Piła PA1100	525LK
Nożyce TA850	525LK
Przedłużka EX850	525LK
Kultywator CA230	525LK
Dmuchawa BA101	525LK
Szczotka szczecinowa BR600	525LK
Skaryfikator DT600	525LK
Obcinacz krzewów BCA850-24	525LK

Deklaracja zgodności

Deklaracja zgodności UE

Firma **Husqvarna AB**, SE-561 82 Huskvarna,
Szwecja, tel.: +46-36-146500, deklarujemy z pełną
odpowiedzialnością, że produkt:

Opis	Podkaszarka
Marka	Husqvarna
Typ/model	525LK
Identyfikacja	Numery seryjne z roku 2022 i nowsze

spełnia wszystkie wymogi określone w odpowiednich
dyrektywach i przepisach UE:

Przepis	Opis
2006/42/WE	„w sprawie maszyn”
2014/30/UE	„w sprawie kompatybilności elektromagnetycznej”
2000/14/WE	„dotycząca emisji hałasu do środowiska”
2011/65/UE	„dotycząca ograniczenia użycia niektórych substancji niebezpiecznych w sprzęcie elektrycznym i elektronicznym”

oraz został zaprojektowany zgodnie z następującymi
normami i parametrami technicznymi: EN ISO
12100:2010, EN ISO 11806-1:2011, ISO 14982:2009,
CISPR 12:2009, EN IEC 63000:2018

RISE SMP Svensk Maskinprovning AB, Box
7035, SE-750 07 Uppsala, Szwecja, przeprowadził
dobrowolną kontrolę homologacyjną na rzecz firmy
Husqvarna AB.

Numer certyfikatu:

RISE SMP Svensk Maskinprovning AB, Box
7035, SE-750 07 Uppsala, Szwecja, zweryfikował
także zgodność z załącznikiem V dyrektywy Rady
2000/14/WE.

Informacje dotyczące emisji hałasu, patrz *Dane
techniczne na stronie 45.*

Huskvarna, 2022-06-09

Stefan Holmberg, Dyrektor ds. badań i rozwoju,
Zarządanie technologią, Husqvarna AB

Osoba odpowiedzialna za dokumentację techniczną



Obsah

Úvod.....	49	Riešenie problémov.....	66
Bezpečnosť.....	51	Preprava a uskladnenie.....	67
Montáž.....	56	Technické údaje.....	67
Prevádzka.....	58	Príslušenstvo.....	68
Údržba.....	62	Vyhľadanie o zhode.....	70

Úvod

Popis výrobku

Tento výrobok je vyžínač na trávnu so spaľovacím motorom.

Neustále pracujeme na tom, aby sme zabezpečili vyššiu bezpečnosť a efektívnosť počas prevádzky. Ak potrebujete ďalšie informácie, obráťte sa na servisného predajcu.

Plánované použitie

Výrobok sa používa s vyžínačou hlavou na kosenie trávy. Výrobok nepoužívajte na iné účely ako kosenie či vyžínanie trávnatého porastu.

Poznámka: Používanie tohto výrobku môže byť obmedzené vnútroštátnymi predpismi.

Prehľad výrobku

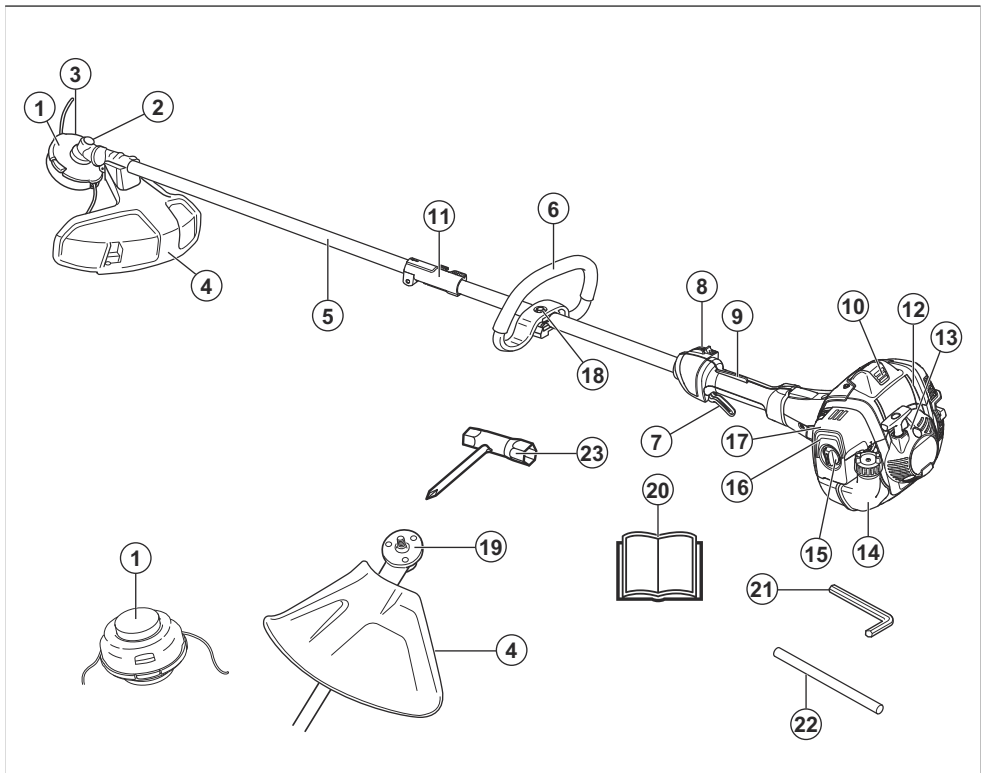

1. Vyžínačová hlava
2. Viečok plniaceho otvoru maziva
3. Kužeľové ozubené koleso
4. Chránič rezacieho nadstavca

5. Hriadeľ
6. Madlové držadlo
7. Ovládač škrtiacej klapky
8. Vypínač
9. Poistka páčky plynu
10. Kryt zapáľovacej sviečky a zapáľovacia sviečka
11. Spojenie hriadeľa
12. Kryt valca
13. Držadlo štartovacieho lanka
14. Palivová nádrž
15. Kryt vzduchového filtra
16. Balónik pumpy
17. Ovládanie sýtiča
18. Nastavenie rukoväti
19. Hnací disk
20. Návod na obsluhu
21. Imbusový kľúč
22. Poistný kolík
23. Kombinovaný kľúč

Symbole na výrobku



UPOZORNENIE! Postupujte opatrne a používajte výrobok správnym spôsobom. Tento výrobok môže spôsobiť vážne poranenie alebo usmrtienie obsluhujúceho pracovníka alebo iných osôb.



Pred používaním tohto výrobku si prečítajte návod na obsluhu a uistite sa, že porozumiete uvedeným pokynom.



V miestach, kde na vás niečo môže spadnúť, používajte ochrannú prilbu. Používajte schválené chrániče sluchu. Používajte schválené chrániče očí.



Používajte schválené ochranné rukavice.



Používajte odolné protišmykové topánky.



Počas používania sa môžu od výrobku odraziť predmety a spôsobiť poranenie.



Maximálne otáčky výstupného hriadeľa.



Počas používania výrobku zachovávajte minimálnu vzdialenosť 15 metrov od ľudí a zvierat.



Používajte iba pružné rezacie lanko. Nepoužívajte kovové rezné zariadenie na zstrihávanie trávy.



Šípky ukazujú obmedzenie polohy rukoväti.



Balónik pumpy.



Sýtič.



Benzínová.



Označenie týkajúce sa emisie hluku do okolia podľa smerníc a nariadení EÚ a UK a legislatívy v štáte New South Wales „Protection of the Environment Operations (Noise Control) Regulation 2017“ (Nariadenie o ochrane životného prostredia pri prevádzke (kontrola hluku) z roku 2017). Garantovaná hladina akustického výkonu produktu je uvedená v *Technické údaje na strane 67* a na štítku.



Tento výrobok je v súlade s príslušnými smernicami ES.



Tento výrobok je v súlade s príslušnými právnymi predpismi Spojeného kráľovstva.

rrrtboxxx

Výkonový štítok zobrazuje výrobné číslo. **yyyy** je rok výroby, **ww** je týždeň výroby.

Poznámka: Ostatné symboly/emblémy na výrobku odkazujú na zvláštne požiadavky certifikácie pre určité trhy.



VÝSTRAHA: Nepovolená manipulácia s motorom ruší platnosť typového schválenia tohto výrobku pre EÚ.

Zodpovednosť za výrobok

V súlade s právnymi predpismi upravujúcimi zodpovednosť za výrobok nenesieme zodpovednosť za škody spôsobené naším výrobkom v dôsledku:

- nesprávne vykonanej opravy výrobku,
- opravy výrobku, pri ktorej neboli použité diely od výrobcu alebo diely schválené výrobcom,
- používania príslušenstva od iného výrobcu alebo príslušenstva, ktoré nie je schválené výrobcom,
- opravy výrobku, ktoré neboli vykonané v schválenom servisnom stredisku alebo schválenými kompetentnými osobami.

Bezpečnosť

Bezpečnostné definície

Výstrahy, upozornenia a poznámky slúžia na zdôraznenie mimoriadne dôležitých častí návodu.



VÝSTRAHA: Používa sa, ak pre obsluhu alebo osoby v okolí existuje nebezpečenstvo poranenia alebo smrti v prípade nedodržania pokynov v návode.



VAROVANIE: Používa sa, ak hrozí nebezpečenstvo poškodenia produktu, iných materiálov alebo okolitej oblasti v prípade nedodržania pokynov v návode.

Poznámka: Používa sa na poskytnutie informácií nad rámec nevyhnutných informácií v danej situácii.

Všeobecné bezpečnostné pokyny



VÝSTRAHA: Skôr než budete používať produkt, prečítajte si nasledujúce výstrahy.

- Lesný krovinorez, krovinorez alebo vyžinač môžu byť nebezpečné, ak sa používajú nesprávne alebo neopatrne a môžu spôsobiť vážne alebo smrteľné zranenia používateľovi a iným osobám. Je najvyššie dôležité, aby ste si prečítali a porozumeli obsahu tohto návodu na obsluhu.
- Za žiadnych okolností nemeňte pôvodnú konštrukciu výrobku bez schválenia od výrobcu. Nikdy nepoužívajte výrobok, ktorý bol pozmenený a nezhoduje sa s originálnym prevedením. Vždy používajte originálne príslušenstvo. Nepovolené zmeny alebo príslušenstvo môžu viesť k vážnemu zraneniu alebo smrti operátora alebo ostatných osôb.
- Tlmič výfuku obsahuje chemické látky, ktoré môžu mať karcinogénne účinky. Vyhnite sa kontaktu s týmito chemickými látkami v prípade, že sa tlmič výfuku pokazí.

- Tento produkt vytvára počas prevádzky elektromagnetické pole. Toto pole môže za určitých okolností spôsobovať rušenie aktívnych alebo pasívnych implantovaných lekárskeho prístrojov. Zníženie rizika podmienok, ktoré môžu viesť k vážnemu alebo aj smrteľnému poraneniu, si vyžaduje, aby sa osoby s implantovanými pomôckami poradili so svojím lekárom a výrobcom pomôcky ešte pred použitím tohto produktu.

Bezpečnostné pokyny pre prevádzku



VÝSTRAHA: Skôr než budete výrobok používať, prečítajte si nasledujúce výstrahy.

- Pred použitím výrobku musíte pochopiť rozdiely medzi kosením a vyžinaním trávového porastu.
- Ak sa vyskytne situácia, v ktorej si nebudete istí, ako postupovať, obráťte sa na odborníka. Kontaktujte predajcu alebo servisné stredisko. Nepoužívajte výrobok, ak to podľa vás presahuje vaše možnosti.
- Nikdy nepoužívajte poškodený výrobok. Vykonávajte bezpečnostné kontroly, údržbu a dodržiavajte servisné pokyny uvedené v tomto návode. Určité opatrenia týkajúce sa servisu a údržby zariadenia musia vykonávať iba školení a kvalifikovaní odborníci. V časti *Údržba na strane 62*.
- Pred naštartovaním výrobku musia byť nasadené všetky kryty, ochranné prvky a rukoväte. Skontrolujte, či nie sú uzáver zapalovacej sviečky a zapalovací vodič poškodené, aby ste predišli riziku elektrického šoku.
- Nikdy nepoužívajte výrobok pri únave, po požití alkoholu, drog, liekov alebo čohokoľvek iného, čo môže viesť k zníženiu vašej zrakovej schopnosti, bdlosti, koordinácie alebo úsudku.
- Nepoužívajte výrobok v nepriaznivých podmienkach, ako sú hustá hmla, silný dážď a vietor alebo silná zima atď. Práca v zlom počasí je únavná a často prináša ďalšie riziká, ako sú šmyklavý povrch, nepredvídateľný smer rezania atď.
- Jediné príslušenstvo, ktoré môžete používať s týmto motorovým zariadením, je rezací nadstavec

odporúčaný v kapitole . V časti *Príslušenstvo na strane 68*.

- Nikdy nedovoľte, aby výrobok používali deti alebo aby sa pohybovali v jeho blízkosti. Keďže výrobok je vybavený pružinovým vypínačom a možno ho naštartovať už pomalým a slabým zatiahnutím za držadlo štartéra, môžu za istých okolností dokonca aj malé deti vyvinúť silu potrebnú na naštartovanie výrobku. To môže znamenať riziko vážneho poranenia. Preto odmontujte kryt zapalovacej sviečky vždy, keď výrobok nie je pod dohľadom.
- Používanie stroja v uzavretých alebo nedostatočne vetraných priestoroch môže spôsobiť smrť v dôsledku udusenia alebo otravy oxidom uhľovým.
- Ešte pred naštartovaním výrobku musíte upevniť kompletný kryt spojky a hriadeľa, inak sa môže spojka uvoľniť a poraniť používateľa.
- Zabezpečte, aby sa počas práce nemohli do okruhu 15 m (50 stôp) od produktu dostať žiadni ľudia ani zvieratá. Pokiaľ v rovnakom priestore pracujú niekoľkí operátori, potom bezpečná vzdialenosť medzi nimi musí byť najmenej 15 m. V opačnom prípade hrozí riziko vážneho osobného poranenia. Ak sa niekto k výrobku viac priblíži, okamžite ho zastavte. Nikdy neotáčajte výrobkom okolo seba bez toho, aby ste sa presvedčili, či sa niekto nenachádza v nebezpečnej zóne.
- Ubezpečte sa, že ľudia, zvieratá alebo iné veci nebudú môcť ovplyvniť ovládanie výrobku, nemôžu prísť do kontaktu s rezacím nadstavcom a ani ich nezasiahnu predmety odhodnené rezacím nadstavcom. Výrobok však smiete používať len v prípade, že dokážete privolať pomoc v prípade nehody.
- Vždy skontrolujte pracovnú oblasť. Odstráňte všetky voľné predmety, ako sú kamene, úlomky skla, kince, oceľové drôty, šnúry a pod., ktoré by mohli pri kosení vyletúvať alebo sa namotať na rezací nadstavec.
- Uistite sa, že sa môžete pohybovať a stáť bezpečne. Skontrolujte, či okolo vás nie sú prekážky (korene, skaly, vetvy, jamy a podobne) pre prípad, že by ste sa museli náhle pohnúť. Dávajte veľký pozor pri práci na prudkých svahoch.



- Za každých okolností udržiavajte dobrú rovnováhu a pevný postoj. Nenatáhujte sa príliš ďaleko.

- Výrobok vždy držte oboma rukami. Výrobok držte na pravej strane tela.
- Rezací nadstavec udržiavajte pod úrovňou pásu.
- Pred prechodom na iné miesto vypnite motor. Pred prepravou zariadenia na akúkoľvek vzdialenosť najskôr nasadte transportný kryt.
- Nikdy neukladajte výrobok so spusteným motorom na zem, ak ho nemáte neustále pod dobrým dohľadom.
- Pred odoberaním materiálu namotaného okolo hriadeľa noža zastavte motor a reznú zariadenie. Obsluha stroja ani nikto iný sa nesmie pokúšať odoberať porezaný materiál, kým beží motor alebo kým rezací nadstavec ešte rotuje, pretože by to mohlo mať za následok vážne poranenie. Kuželový prevod sa počas prevádzky môže zahriať a môže tak zostať nejaký čas po použití. V prípade dotyku by ste sa mohli popáliť.
- Dávajte pozor na odletujúce predmety. Vždy používajte schválené chrániče očí. Nikdy sa nenakláňajte ponad kryt rezacieho nástroja. Kamene, úlomky, atď. môžu vyletieť do očí a zapríčiniť slepotu alebo vážne poranenie.
- Niekedy sa vetvy alebo zvyšky rastlín zachytia medzi kryt a rezací nadstavec. Pred čistením výrobku vždy vypnite motor.
- Stroj vždy po každej pracovnej činnosti spomaľte na rýchlosť voľnobehu. Dlhé obdobia práce na plný plyn bez zaťaženia stroja môžu viesť k vážnemu poškodeniu motora.
- Ak nosíte chrániče sluchu, dávajte pozor na varovné signály alebo výkriky. Vždy si chrániče sluchu skladajte hneď, ako sa motor zastaví.
- Nadmerné vystavenie vibráciám môže viesť k poškodeniu krvného obehu alebo nervovým poškodeniam u ľudí, ktorý majú zhoršený krvný obeh. Pri symptómoch nadmerného vystavenia vibráciám sa obráťte na svojho lekára. Príkladmi týchto symptómov sú: znečítlivenie, stratu citu, brenenie, pichanie, bolesť, strata sily, zmeny farby alebo stavu pokožky. Tieto symptómy sa bežne objavujú na prstoch, rukách a zápästiach.
- Nepoužívajte výrobok s poškodeným krytom zapalovacej sviečky.
- Nepoužívajte výrobok, ak je tlmič výfuku poškodený.
- Nepribližujte sa k rotujúcemu rezaciemu nadstavcu a horúcim povrchom.
- Nikdy nepoužívajte výrobok s chybným tlmičom výfuku.
- Výrobok nikdy neštartujte v uzavretom priestore, v blízkosti horľavého materiálu ani na miestach bez riadneho vetrania. Výfukové plyny z motora obsahujú oxid uhľový, plyn bez zápachu, ktorý je jedovatý a veľmi nebezpečný. UPOZORNENIE: Výfukové plyny motora sú horúce a môžu obsahovať iskry, ktoré môžu spôsobiť požiar.

Osobné ochranné prostriedky



VÝSTRAHA: Skôr než budete používať produkt, prečítajte si nasledujúce výstrahy.

- Pri používaní produktu vždy používajte schválené osobné ochranné prostriedky. Osobné ochranné prostriedky nedokážu úplne vylúčiť riziko, ale môžu znížiť vážnosť zranenia v prípade nehody. Váš predajca vám pomôže pri výbere správnych prostriedkov.
- V prípade rizika padajúcich predmetov používajte ochrannú prilbu.

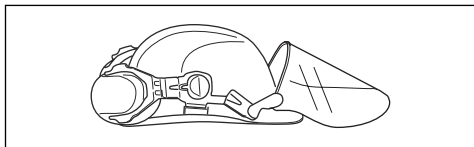

- Používajte schválené chrániče sluchu, ktoré zaručujú primeranú redukciu hluku. Dlhodobé vystavenie sa hluku môže spôsobiť trvalé poškodenie sluchu.

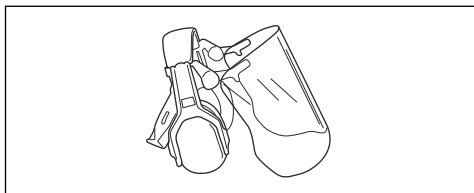

- Používajte schválené chrániče očí. Ak používate štít, musíte tiež používať schválené ochranné okuliare. Schválené ochranné okuliare musia zodpovedať norme ANSI Z87.1 platnej v USA alebo norme EN 166 platnej v krajinách EÚ.

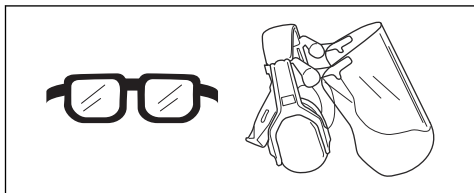

- Keď je to potrebné, používajte rukavice, ako napríklad pri montáži, kontrole alebo čistení rezného zariadenia.

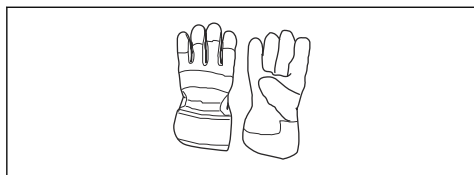

- Používajte ochrannú obuv s očelovými špičkami a protišmykovými podrážkami.



- Používajte odev vyrobený z pevnej tkaniny. Vždy noste pevné, dlhé nohavice a dlhé rukávy. Nepoužívajte voľný odev, ktorý sa môže zachytiť v konároch a vetvách. Nenoste šperky, krátke nohavice, sandále a nebuďte bosí. Vlasy si bezpečne uchytte nad úrovňou ramien.
- Majte poruke pomôcky na poskytnutie prvej pomoci.



Bezpečnostné zariadenia na výrobu



VÝSTRAHA: Skôr než budete používať produkt, prečítajte si nasledujúce výstrahy.

V tejto časti je opísané bezpečnostné vybavenie výrobu, jeho účel a postup, ako vykonávať kontroly a údržbu, aby bola zabezpečená jeho správna činnosť. Pozrite si pokyny v časti *Prehľad výrobu na strane 49*, kde nájdete umiestnenie týchto súčastí na výrobu.

Ak údržba výrobu nebude vykonávaná správne, skrátí sa tým jeho životnosť a zvýši sa riziko nehodovosti. Servis a/alebo opravy musia byť vykonané odbornou. Ak potrebujete podrobnejšie informácie, obráťte sa na najbližší servis.



VÝSTRAHA: Nikdy nepoužívajte výrobok, ktorý má chybné bezpečnostné súčasti. Bezpečnostné vybavenie výrobu sa musí kontrolovať a udržiavať tak, ako je to opísané v tejto časti. Ak výrobok neprejde niektorou z kontrol, obráťte sa na servisného zástupcu na účel opravy.



VAROVANIE: Všetky servisné a opravné práce na stroji si vyžadujú špeciálne školenie. Toto najmä platí o bezpečnostnom vybavení výrobu. Ak stroj neprejde niektorou z kontrol popísaných nižšie, doneste ho do servisnej dielne. Pri kúpe ktoréhokoľvek z našich výrobkov vám zaručujeme dostupnosť odborných opráv a

servis. Ak maloobchodný predajca, ktorý vám predáva stroj nie je servisný zástupca, požiadajte ho o adresu najbližšej servisnej dielne.

Kontrola poistky páčky plynu

Blokovanie poistnej páčky plynu slúži na zabránenie náhodnému stlačeniu ovládania plynu.

1. Stlačte poistku páčky plynu (A) a uistite sa, že je ovládanie plynu uvoľnené (B). Keď uvoľníte rukoväť, ovládanie plynu a poistka páčky plynu sa spoločne vrátia späť so svojej pôvodnej polohy. Tento pohyb je riadený dvomi nezávislými vratnými pružinami. Toto usporiadanie znamená, že plyn sa pri voľnobehu automaticky zablokuje.

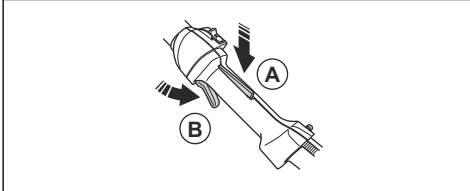

2. Presvedčte sa, či je ovládanie plynu zablokované pri nastavení na voľnobeh, keď je poistka páčky plynu uvoľnená.

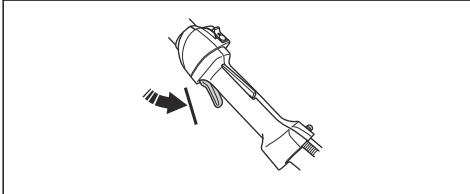

3. Stlačte poistku páčky plynu a uistite sa, že sa vráti do pôvodnej polohy, keď ju pustíte.

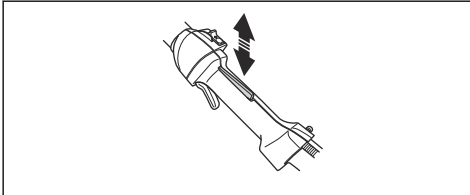

4. Skontrolujte, či sa ovládanie plynu a poistka páčky plynu pohybujú voľne a či vratné pružiny fungujú správne.

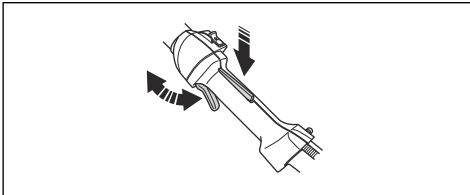

5. Naštartujte výrobok (prečítajte si pokyny v časti *Zapnutie výrobku na strane 61*) a pridajte plný plyn.
6. Uberte plyn a skontrolujte, či sa rezací nadstavec zastavil a či potom ostal stát'. Pokiaľ rezací nástroj rotuje aj pri chode stroja na voľnobeh, je potrebné skontrolovať alebo opraviť nastavenie voľnobehu na karburátore. Pozrite si pokyny v kapitole *Udržba na strane 62*.

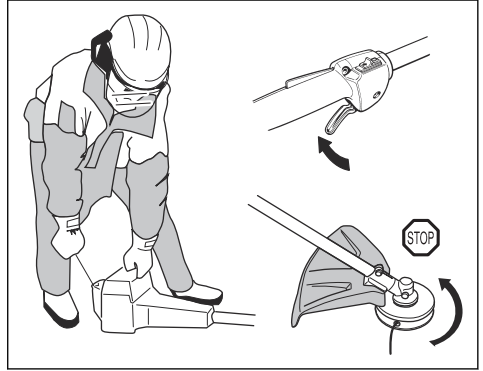

Kontrola vypínača

1. Naštartujte motor.
2. Posuňte vypínač do polohy Stop a skontrolujte, či sa motor zastavil.

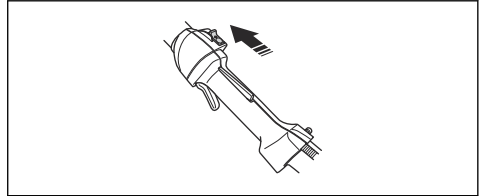

Kontrola krytu rezacieho nadstavca



VÝSTRAHA: Nepoužívajte rezací nadstavec bez schváleného a správne nasadeného krytu rezacieho nadstavca. Pozrite si časť *Prislušenstvo na strane 68*.



VÝSTRAHA: Vždy používajte odporúčaný ochranný kryt zodpovedajúci používanému rezaciemu nadstavcu. Použitie nesprávneho alebo poškodeného krytu rezacieho nadstavca by mohlo zapríčiniť vážne zranenie. Pozrite si časť *Technické údaje na strane 67*.

Chránič rezacieho nadstavca zabraňuje vzniku poranení následkom odrazenia uvoľnených predmetov smerom

k používateľovi. Taktiež zamedzuje vzniku zranení spôsobených dotykom s rezacím nadstavcom.

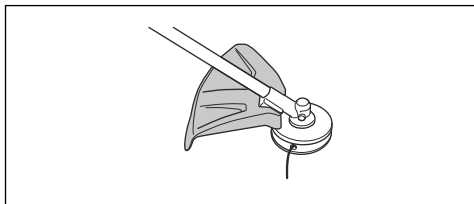

1. Pohľadom skontrolujte prítomnosť prípadných poškodení, napríklad prasklín.
2. Ak je kryt rezacieho nadstavca poškodený, vymeňte ho.

Kontrola systému na tlmenie vibrácií



VÝSTRAHA: Použitie nesprávne navinutého lanka alebo nesprávneho rezacieho nadstavca zvyšuje úroveň vibrácií.

Systém na tlmenie vibrácií zmierňuje chvenie rúk na minimum, čím uľahčuje používanie. Systém na tlmenie vibrácií znižuje vibrácie medzi motorovou jednotkou a hriadelom.

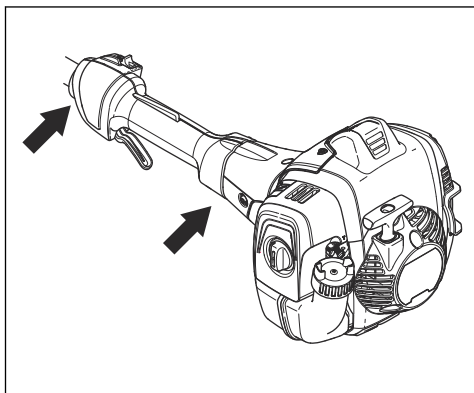

1. Zastavte motor.
2. Vizually skontrolujte prítomnosť prípadných deformácií a poškodení, napríklad prasklín.

3. Skontrolujte, či sú správne nasadené prvky na tlmenie vibrácií.

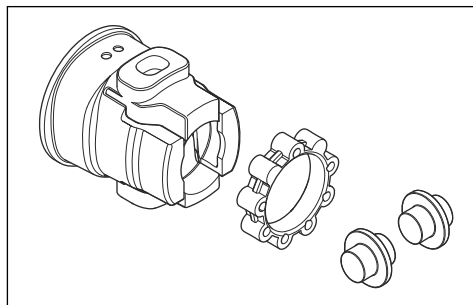

Kontrola tmiča výfuku

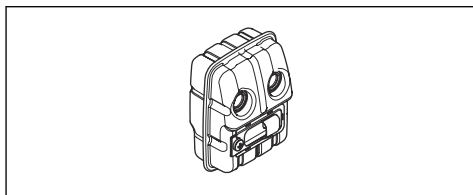

Tmič výfuku slúži na udržovanie minimálnej hladiny hluku a na smerovanie výfukových plynov smerom od obsluhy.

- Pohľadom skontrolujte prítomnosť prípadných poškodení a deformácií.
- Skontrolujte, či je tmič výfuku správne pripevnený k výrobku.

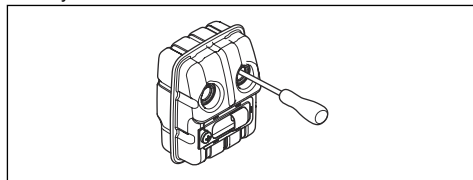

- Ak tmič výfuku na výrobku obsahuje kryt na ochranu pred iskrami, pohľadom ho skontrolujte. Ak je kryt na ochranu pred iskrami poškodený, vymeňte ho.
 - a) Ak je kryt na ochranu pred iskrami zanesený, vyčistite ho. V dôsledku zaneseného krytu na ochranu pred iskrami sa motor príliš prehrieva, čo môže viesť k poškodeniu valcov a piestov.

- b) Skontrolujte správne upevnenie sitka lapača iskier.

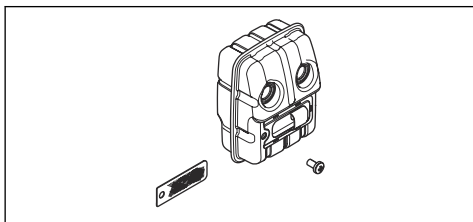

Bezpečnosť paliva



VÝSTRAHA: Skôr než budete používať produkt, prečítajte si nasledujúce výstrahy.

- Ak došlo k rozliatiu paliva na zariadenie, neštartujte ho. Poutierajte rozliate palivo a zvyšné palivo nechajte odpariť.
- Ak ste rozliali palivo na seba alebo svoj odev, zariadenie neštartujte. Vymeňte si oblečenie a pomývajte si všetky časti tela, ktoré prišli do kontaktu s palivom. Použite mydlo a vodu.
- V prípade úniku paliva zariadenie neštartujte. Pravidelne kontrolujte netesnosti uzáveru nádrže alebo palivových vedení.
- Výrobok vždy umiestnite na rovný povrch a skontrolujte, či rezací nadstavec neprichádza počas dopĺňania paliva do kontaktu s nejakým objektom.
- Pri zaobchádzaní s palivom zachovajte opatrnosť. Pamätajte na nebezpečenstvo požiaru, výbuchu a nadýchania sa výparov.
- Dodržiavajte pokyny na manipuláciu s palivom a zabezpečte dostatočnú ventiláciu. Palivo a výpary z neho sú vysoko horľavé a ich vdýchnutie alebo kontakt s pokožkou môžu spôsobiť vážne poranenie.

- Palivo zmiešajte a nalejte vonku, na mieste, kde nie sú žiadne iskry ani plamene.
- Nefajčite ani nekladte teplé predmety v blízkosti paliva.
- Pred dopĺňaním paliva vždy zastavte motor a nechajte ho na niekoľko minút vychladnúť.
- Pomaly otvorte uzáver palivovej nádrže, aby sa pomaly uvoľnil všetok nadmerný tlak.
- Po doplnení paliva uzáver dôkladne zaskrutkujte.
- Vyčistite priestor okolo uzáveru palivovej nádrže. Znečistenie nádrže môže spôsobiť prevádzkové problémy.
- Vždy pred naštartovaním sa s výrobkom vzdialte od miesta dopĺňania paliva a od zdroja minimálne o 3 m.

Bezpečnostné pokyny pre údržbu



VÝSTRAHA: Pred akoukoľvek prácou na rezacom nadstavci vždy zastavte motor. Rotácia rezacieho nadstavca pokračuje aj po uvoľnení plynu. Pred prácou s rezacím nadstavcom zabezpečte, aby bol úplne zastavený a odpojte zapalovaciu sviečku.



VÝSTRAHA: Chybné rezacie nástroje môžu zvýšiť riziko nehôd.



VÝSTRAHA: Vždy musíte zabezpečiť, aby bolo výžinacie lanko rovnomerne a tesne natočené okolo bubna, inak bude zariadenie generovať rušivé vibrácie.

- Používajte len rezacie nadstavce s odporúčanými ochrannými prvkami. Pozrite si časť *Príslušenstvo na strane 68*.

Montáž

Úvod



VÝSTRAHA: Pred zostavením výrobku si musíte prečítať kapitolu o bezpečnosti a porozumieť informáciám, ktoré sa v nej uvádzajú.



VÝSTRAHA: Pred zostavením výrobku od zapalovacej sviečky odpojte kábel zapalovacej sviečky.

Montáž oblúkovej rukoväti

1. Oblúkovú rukoväť pripojte na hriadeľ medzi šípkami.

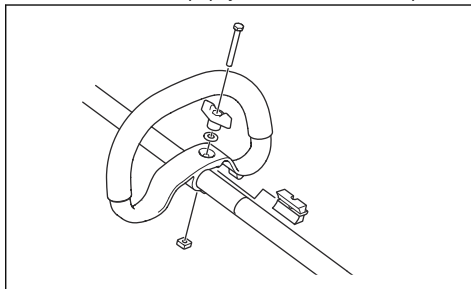

2. Posuňte vymedzovač do otvoru na oblúkovej rukoväti.

3. Nainštalujte maticu, gombík a skrutku. Nedoťahujte ju.
4. Nastavte výrobok do použiteľnej polohy.
5. Zatiahnite gombík.

Montáž dvojdielného hriadeľa

1. Otočením gombíka uvoľníte spojku.
2. Zarovnajte úchytka rezacieho nadstavca (A) so šípkou na spojke (B).

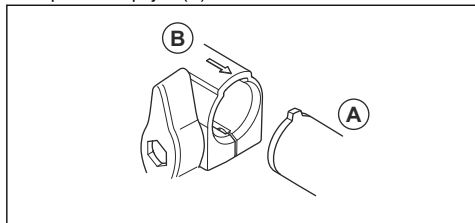

3. Opatrne zatláčajte hriadeľ do spojky, kým nezaznie cvaknutie.

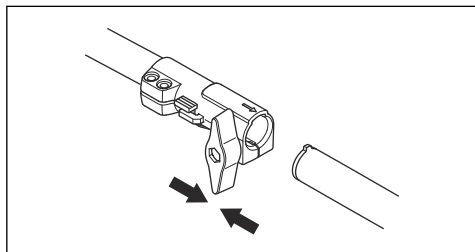

4. Gombík utiahnite na doraz.

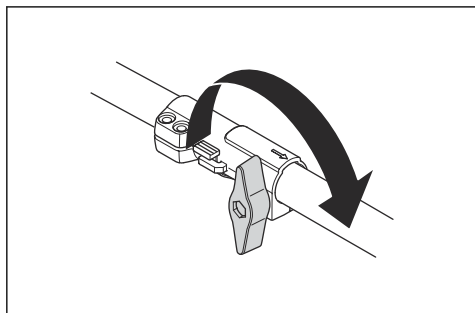

Demontáž dvojdielného hriadeľa

1. Otočením gombíka o tri alebo viac otáčok uvoľníte spojku.

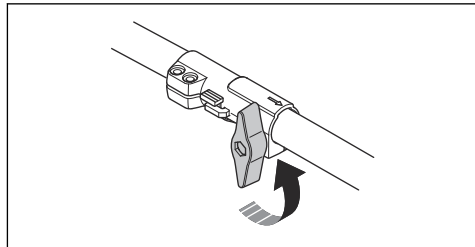

2. Stlačte a podržte tlačidlo (C).
3. Pevne uchopte koniec hriadeľa, ku ktorému je pripevnený motor.
4. Vytiahnite nadstavec priamo von zo spojky.

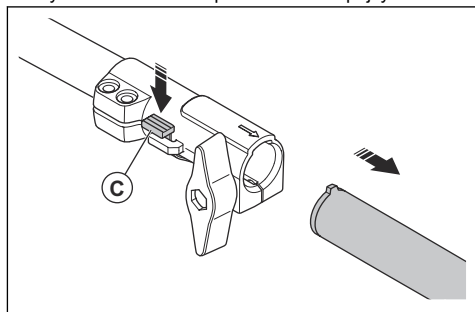

Montáž krytu rezacieho nadstavca a vyžínacej hlavy

1. Upevnite správny kryt rezacieho nadstavca (A) podľa druhu vyžínacej hlavy (pozrite si časť). Pozrite si časť *Príslušenstvo na strane 68*.
2. Nasadte kryt rezacieho nadstavca na násadu na hriadeľ.
3. Zaisťte ho pomocou skrutky (L).

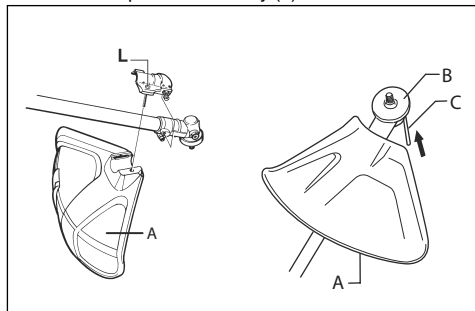

4. Namontujte hnací disk (B) na vývodný hriadeľ.

- Otáčajte výstupný hriadeľ, kým jeden z otvorov na hnacom disku nebude zarovnaný s príslušným otvorom na skriní prevodovky.
- Vložte poistný kolík (C) do otvoru na zaistenie hriadeľa.
- Otočte vyžínaciu hlavu/plastové nože (H) v opačnom smere, než sa otáča vyžínacia hlava/plastové nože.

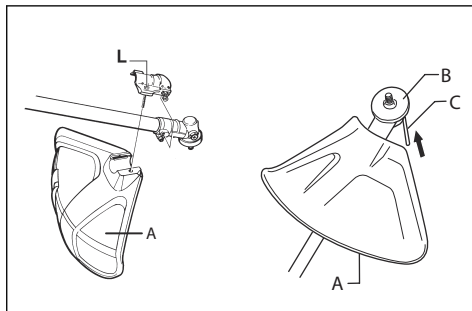
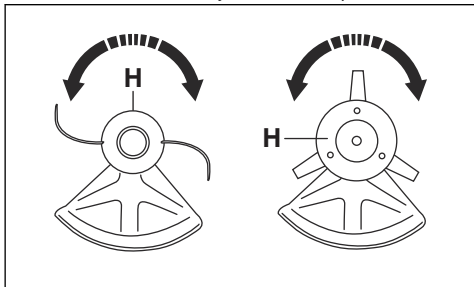

- Odstráňte kryt rezacieho nadstavca (A).

Demontáž krytu rezacieho nadstavca a vyžínacej hlavy

- Otočte vyžínaciu hlavu/plastové nože (H) v smere otáčania vyžínacej hlavy/plastových nožov.

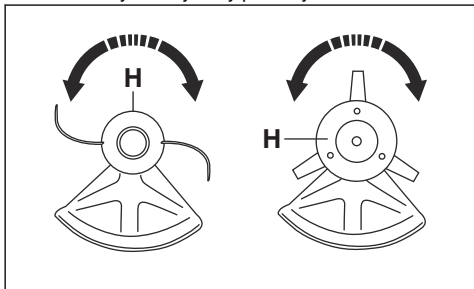

Prevádzka

Palivo

Tento výrobok má dvojtaktný motor.



VAROVANIE: Nesprávny typ paliva môže poškodiť motor. Používajte zmes benzínu a dvojtaktného oleja.



VAROVANIE: Ak je výrobok vybavený katalyzátorom, používajte kvalitnú zmes bezolovnatého benzínu a oleja. Olovnatý benzín vážne poškodí katalyzátor.

- Používajte benzín s nízkymi emisiami, známy taktiež ako alkylátový benzín, ak je k dispozícii.

Benzín



VAROVANIE: Vždy používajte kvalitnú zmes benzínu a oleja s oktánovým číslom minimálne 90 (RON). Použitie nižšieho oktánového čísla môže spôsobiť klepanie. To spôsobí zvýšenie teploty motora, čo môže mať za následok vážne poškodenie motora.

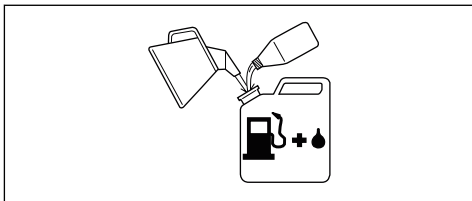

- Je možné použiť palivo so zmesou etanolu E10 (max. 10 % zmes etanolu). Používanie zmesi etanolu vyšších ako E10 zapríčini prevádzku s chudobnou zmesou, čo môže spôsobiť poškodenie motora.
- Pri dlhodobej práci pri vysokých otáčkach sa odporúča použiť vysokooktánový benzín.

Alkylátové palivo Husqvarna

Na dosiahnutie najlepšieho možného výkonu odporúčame používanie alkylátového paliva Husqvarna. Palivo obsahuje v porovnaní s bežným palivom menej nebezpečných látok, čo znižuje množstvo nebezpečných výfukových plynov. Palivo pri spaľovaní uvoľňuje malé množstvo nebezpečných zostatkov, ktoré udržiavajú súčiastky motora čistejšie. Tým sa predlžuje životnosť motora. Alkylátové palivo Husqvarna nie je dostupné na všetkých trhoch.

Dvojťaktný olej



VAROVANIE: Nedostačujúca kvalita oleja alebo nesprávne obohatená zmes oleja a paliva môžu poškodiť výrobok a znížiť životnosť katalyzátora.



VAROVANIE: Nepoužívajte olej pre dvojťaktné motory určený pre vodou chladené motory, niekedy označovaný aj ako olej pre lodné motory.



VAROVANIE: Nepoužívajte oleje určené pre štvortaktné motory.

- Na dosiahnutie najlepších výsledkov používajte dvojťaktný olej Husqvarna.
- Ak nemáte k dispozícii dvojťaktný olej Husqvarna, môžete použiť iný dvojťaktný olej vysokej kvality, ktorý je určený pre vzduchom chladené motory. S výberom správneho oleja vám poradí váš servisný predajca.

Benzín, l	Olej pre dvojťaktné motory, l
	2 % (50:1)
5	0,10
10	0,20
15	0,30
20	0,40

Vytvorenie zmesi benzínu a oleja pre dvojťaktné motory



VAROVANIE: Pri miešaní malého množstva paliva existuje riziko, že malé chyby výrazne ovplyvnia pomer zmesi. Opatrne zmerajte množstvo oleja, ktorý sa má zmiešať, aby ste získali správnu zmes.

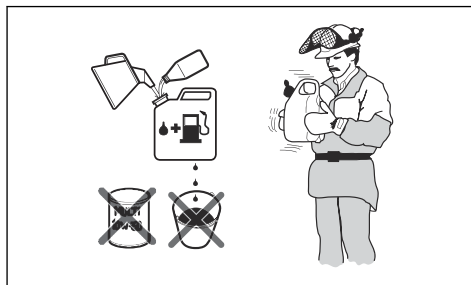

1. Nalejte polovičnú dávku benzínu, ktorý sa chystáte použiť.
2. Pridajte celé množstvo oleja a zmes paliva premiešajte (pretraste).
3. Pridajte zvyšné množstvo benzínu.
4. Opatrne premiešajte (pretraste) zmes paliva a naplňte ňou palivovú nádrž zariadenia.
5. Ak produkt dlhší čas nepoužívate, palivovú nádrž vyprázdňte a vyčistite.

Poznámka: Nepripravujte viac ako jednomesačnú dávku paliva naraz. Benzín a olej vždy miešajte v čistej nádobe určenej vhodnej pre palivo.

Dopĺňanie paliva do palivovej nádrže

1. Vyčistite priestor okolo veka palivovej nádrže.
2. Zatrasťte nádobou a skontrolujte, či je palivo úplne zmiešané. Používajte nádobu na palivo s ventilom proti pretečeniu.
3. Nalejte palivo do palivovej nádrže.
4. Utiahnite veko palivovej nádrže.
5. Pred naštartovaním sa s výrobkom vzdiaľte od miesta dopĺňania paliva a od zdroja minimálne o 3 m (10 stôp).

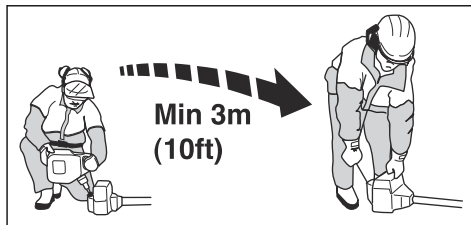



VAROVANIE: Nečistoty v nádržiach spôsobujú poruchy. Palivovú nádrž a nádrž na olej na mazanie reťaze pravidelne čistíte. Palivový filter vymeňte minimálne raz za rok.

Pred obsluhou zariadenia

- Preskúmajte pracovnú oblasť, aby ste spoznali typ terénu. Skontrolujte sklon terénu a to, či sa v okolí nenachádzajú prekážky (napríklad skaly, konáre a jamy).
- Vykonajte celkovú kontrolu výrobku.
- Vykonajte bezpečnostné opatrenia, údržbu a servis uvedené v tomto návode.
- Skontrolujte, či sú kryt výžinacej hlavy, fréza hlava a všetky ostatné kryty správne pripevnené a či nie sú poškodené alebo prasknuté. V prípade nárazu alebo prasknutia ich vymeňte.

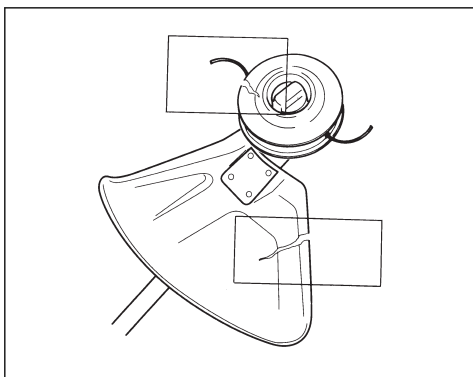

VÝSTRAHA: Výrobok nepoužívajte bez ochranného krytu ani s poškodeným ochranným krytom.

Príprava výrobku na spustenie

1. Opakovane stláčajte pumpu, kým sa balónik nezačne plniť palivom.

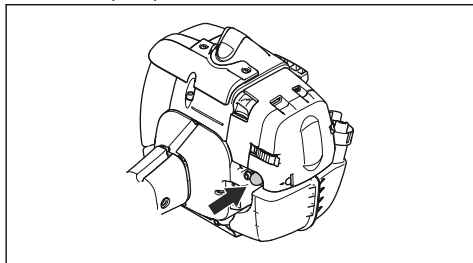

Poznámka: Balónik nie je nutné naplniť úplne.

2. Posuňte ovládanie sýtiča do polohy sýtiča.

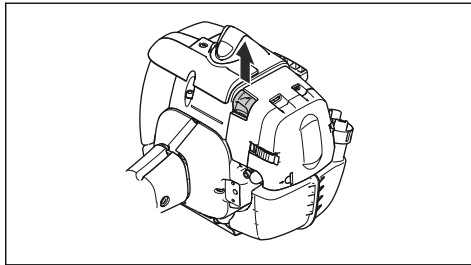

VÝSTRAHA: Rezací nadstavec sa začne otáčať ihneď po naštartovaní motora so sýtičom.

Príprava studeného motora na štartovanie

1. Opakovane stláčajte balónik pumpy, kým sa balónik nezačne plniť palivom. Nie je potrebné úplne naplniť balónik pumpy.

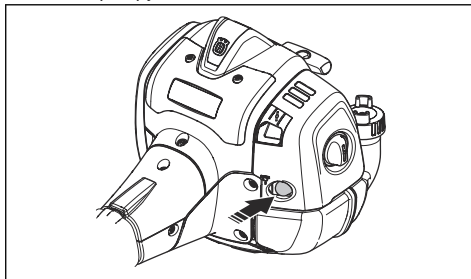

2. Posuňte ovládanie sýtiča do polohy sýtiča.

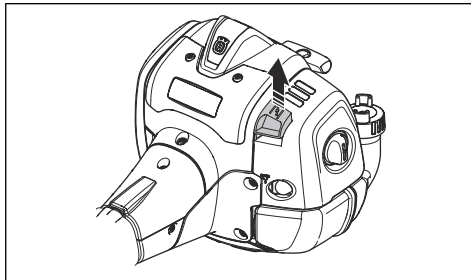

VÝSTRAHA: Rezací nadstavec sa začne otáčať ihneď po naštartovaní motora so sýtičom.

Príprava zahriateho motora na štartovanie

1. Opakovane stláčajte balónik pumpy, kým sa balónik nezačne plniť palivom. Nie je potrebné úplne naplniť balónik pumpy.

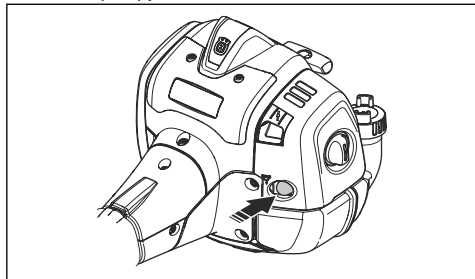

2. Ťahajte rukoväť štartovacieho lanka, kým motor nenašartuje. Ak chcete znížiť otáčky motora, potiahnite ovládanie plynu dozadu.



VAROVANIE: Štartovacie lanko neťahajte do konečnej polohy. Keď je štartovacie lanko vyťahnuté, nepúšťajte jeho držadlo. Mohlo by to viesť k poškodeniu výrobku.

Zapnutie výrobku



VÝSTRAHA: Pred naštartovaním výrobku si prečítajte kapitolu o bezpečnosti (pozrite si časť *Bezpečnosť na strane 51*).

1. Používajte ochranné rukavice.
2. Ľavou rukou držte telo výrobku na zemi.



VAROVANIE: Nepoužívajte na to chodidlá!

3. Pevne uchopte rukoväť štartovacieho lanka pravou rukou.
4. Pravou rukou pomaly potiahnite štartovacie lanko, až kým nepocítite istý odpor (západky štartéra sa zachytávajú).



VÝSTRAHA: Štartovacie lanko si neovíjajte okolo ruky.

5. Šnúru rýchlo a silno potiahnite.



VAROVANIE: Lanko štartéra nevyťahujte naplno a nepúšťajte držadlo lanka štartéra pri plnom vytiahnutí lanka. Mohlo by to viesť k poškodeniu výrobku.

6. Potiahnite lanko štartéra, kým sa motor nenašartuje, alebo maximálne 5-krát.
7. Po naštartovaní motora alebo po 5-násobnom potiahnutí lanka štartéra znovu resetujte sýtič.
8. V prípade potreby opakovane potiahnite lanko štartéra, kým sa motor nenašartuje.
9. Motor nechajte bežať 10 sekúnd.
10. Plyn púšťajte postupne.
11. Uistite sa, že motor pracuje bez problémov.

Poznámka: Ak sa motor zastaví, vykonajte postup znovu.

Vypnutie výrobku

1. Motor môžete zastaviť posunutím vypínača do polohy Stop.

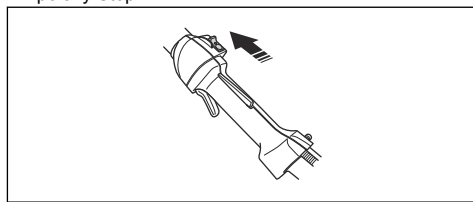

VAROVANIE: Vypínač sa automaticky vráti do svojej východiskovej polohy. Kryt zapalovacej sviečky je potrebné pri montáži, kontrole a údržbe zložiť zo zapalovacej sviečky, aby sa zabránilo náhodnému naštartovaniu.

Informácie o povrchu



VÝSTRAHA: Nedotýkajte sa oblasti, ktorá je na ilustrácii vyznačená sivou. Ak je výrobok horúci, hrozí poranenie popálením. Ak je kryt zapalovacej sviečky poškodený, hrozí riziko úrazu elektrickým prúdom. Nepoužívajte výrobok s poškodeným krytom zapalovacej sviečky.

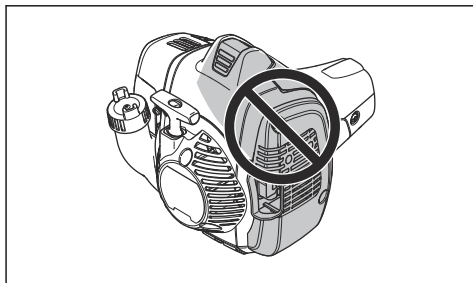

Kosenie trávny použitím vyžínacej hlavy

Vyžínanie trávny

1. Vyžínaciu hlavu držte okamžite nad zemou a v uhle. Netlačte lanko vyžínacej hlavy na trávnik.

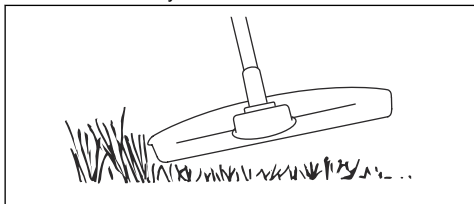

2. Skráťte dĺžku lanka vyžínacej hlavy na 10 – 12 cm.
3. Znížte otáčky motora, aby ste znížili riziko poškodenia rastlín.
4. Pri kosení trávny v blízkosti predmetov používajte plyn na 80 %.



Kosenie trávnyka

1. Pri kosení trávnyka sa uistite, že je lanko vyžínacej hlavy rovnobežne so zemou.

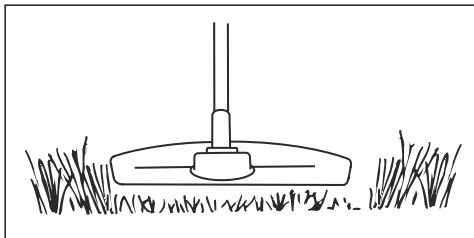

2. Netlačte vyžínaciu hlavu k zemi. Mohlo by to viesť k poškodeniu výrobku.
3. Pri kosení trávnyka posúvajte výrobok zo strany na stranu. Použite maximálne otáčky.

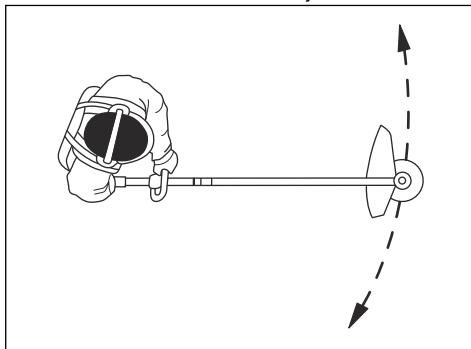

Odpratávanie trávny

Prúd vzduchu z rotujúceho žacieho lanka je možné použiť na odpratávanie trávny z požadovanej plochy.

1. Podržte vyžínaciu hlavu a žacie lanko vodorovne nad zemou.
2. Použite plný plyn.
3. Pohybom vyžínacej hlavy zo strany do strany môžete trávny odfukovať.



VÝSTRAHA: Pri každom založení nového žacieho lanka očistite kryt vyžínacej hlavy, aby ste zamedzili narušeniu rovnováhy a vibrovaniu rúkaví. Taktiež skontrolujte ostatné časti vyžínacej hlavy a v prípade potreby ich očistite.

Údržba

Plán údržby



VÝSTRAHA: Vykonávajte len údržbu a servisné úkony uvedené v tomto návode

na obsluhu. Ak je potrebná údržba alebo servisný úkon, ktorý nie je uvedený v tomto návode na obsluhu, kontaktujte servisného predajcu.

Údržba	Denne	Týždenne	Mesačne
Vyčistite vonkajšie povrchy.	X		

Údržba	Denne	Týždenne	Mesačne
Presvedčte sa, či poisťka a páčka plynu fungujú správne.	X		
Skontrolujte správne fungovanie vypínača.	X		
Skontrolujte, či sa pri voľnobehu neotáča rezací nadstavec.	X		
Vyčistite vzduchový filter. Ak je vzduchový filter poškodený, vymeňte ho.	X		
Skontrolujte, či nie je kryt rezacieho nadstavca poškodený alebo prasknutý. Ak je ochrana kotúča ohnutá alebo poškodená, vymeňte ju.	X		
Skontrolujte, či sa na vyžínacej hlave nenachádzajú známky poškodenia alebo praskliny. Ak je hlava píly poškodená, vymeňte ju.	X		
Skontrolujte, či sú matice a skrutky dotiahnuté.	X		
Skontrolujte tesnosť motora, palivovej nádrže a rozvodov paliva.	X		
Vyčistite chladiaci systém.		X	
Skontrolujte, či štartér a štartovacie nie sú poškodené.		X	
Skontrolujte antivibračné prvky, či nie sú poškodené alebo opotrebované.		X	
Vyčistite vonkajší povrch zapaľovacej sviečky. Odmontujte ju a skontrolujte medzeru medzi elektródami. Nastavte medzeru medzi elektródami na správnu vzdialenosť, pozrite si časť <i>Technické údaje na strane 67</i> alebo vymeňte zapaľovaciu sviečku. Skontrolujte, či je zapaľovacia sviečka správne nasadená.		X	
Vyčistite vonkajší povrch karburátora a jeho okolie.		X	
Skontrolujte, či je kuželový prevod správne naplnený mazivom, pozrite si časť <i>Kuželové ozubené koleso na strane 65</i> . Ak nie je, použite mazivo Husqvarna na kuželové prevody.		X	
Vyčistite alebo vymeňte sitko lapača iskier na tlmíči výfuku (vzťahuje sa to iba na tlmíče výfuku bez katalyzátora).			X
Skontrolujte, či nie je palivový filter znečistený a či nie je palivová hadica prasknutá alebo inak poškodená. V prípade potreby vymeňte diely.			X
Skontrolujte všetky káble a pripojenia.			X
Ak je potrebná výmena spojky, pružiny alebo bubna spojky, kontaktujte servisného predajcu.			X
Vymeňte zapaľovaciu sviečku. Skontrolujte, či je zapaľovacia sviečka správne nasadená.			X

Nastavenie voľnobežných otáčok

1. Uistite sa, že je vzduchový filter čistý a že je pripevnený kryt vzduchového filtra.

2. Nastavte voľnobežné otáčky pomocou nastavovacej skrutky voľnobežných otáčok. Nastavovacia skrutka voľnobežných otáčok T je označená symbolom „T“.

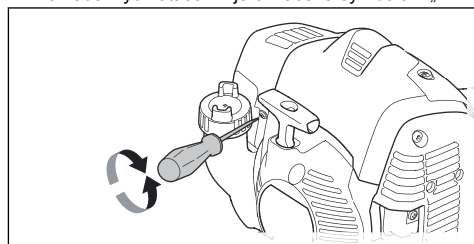

- Otáčajte nastavovaciu skrutku voľnobehu v smere hodinových ručičiek, kým sa rezací nadstavec nezačne točiť.
- Otáčajte nastavovaciu skrutku voľnobehu proti smeru hodinových ručičiek, kým sa rezací nadstavec nezastaví.

Voľnobežné otáčky sú nastavené správne, ak motor beží plynulo vo všetkých polohách. Voľnobežné otáčky musia byť nižšie ako otáčky, pri ktorých sa začne pohybovať rezací nadstavec.



VÝSTRAHA: Ak sa pri úprave rýchlosti voľnobehu rezací nadstavec nezastaví, kontaktujte najbližšieho servisného predajcu. Nepoužívajte výrobok, kým nebol správne nastavený alebo opravený.

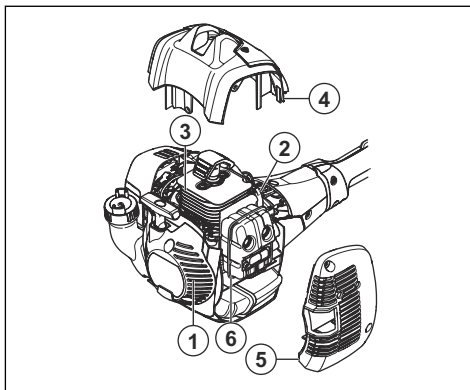

Poznámka: Informácie o odporúčaných voľnobežných otáčkach nájdete v časti *Technické údaje na strane 67*.

Údržba vyžínacej hlavy

- Používajte iba odporúčaný rezný nadstavec a kryt rezného nadstavca. Pozrite si časť *Príslušenstvo na strane 68*.
- Skontrolujte, či nie je poškodený rezací zub na kryte rezacieho nadstavca a či reže lanko presne na potrebnú dĺžku.
- Šnúru nainštalujte podľa obrázkov na posledných stranách návodu.

Chladiaci systém

Výrobok disponuje chladiacim systémom uchovávajúcim najnižšiu možnú prevádzkovú teplotu.

Kefkou vyčistíte komponenty chladiaceho systému raz týždenne, v náročných podmienkach častejšie. Znečistený alebo zablokovaný chladiaci systém má za následok prehriatie výrobku, čo spôsobí poškodenie piestu a valca.

Chladiaci systém sa skladá z nasledujúcich komponentov:

- Nasávanie vzduchu na štartéri.
- Rebrá na zotrvačníku.
- Chladiace rebrá na valci.
- Kryt valca.
- Kryt tlmíča výfuku.
- Platňa tlmíča výfuku.

Údržba tlmíča výfuku

Tlmíč výfuku znižuje hladinu hluku a smeruje výfukové plyny motora mimo obsluhujúceho pracovníka.



VÝSTRAHA: Tlmíče výfuku s katalyzátorom sa počas prevádzky veľmi zahrejú a zostanú horúce určitý čas po zastavení výrobku. Platí to aj pri voľnobehu. Ak sa dotknete výrobku, môžete si popáliť pokožku. Myslite na nebezpečenstvo vzniku požiaru.

- Zastavte výrobok a nechajte ho vychladnúť.
- Zložte kryt tlmíča výfuku.

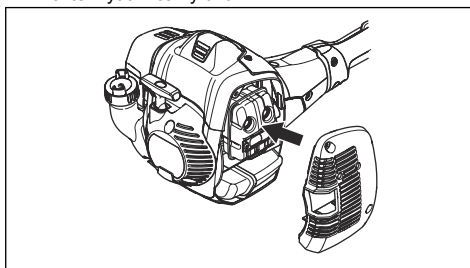

- Odmontujte skrutku sitka lapača iskier.

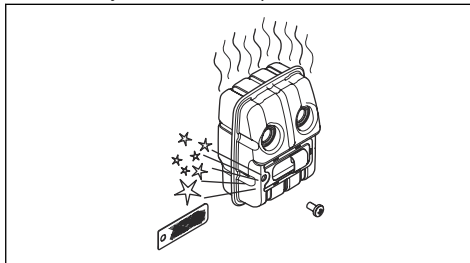

- Ak je sitko lapača iskier zanesené, vyčistite ho. Ak je poškodené, vymeňte ho.



VAROVANIE: Ak je sitko lapača iskier poškodené, je potrebné vymeniť ho. Nepoužívajte výrobok, ak sitko lapača iskier na tlmíči výfuku chýba alebo je poškodené.



VAROVANIE: Ak je sitko lapača iskier často zanesené, môže to znamenať, že sa znížil výkon katalyzátora. Spojte sa so servisným predajcom, aby tlmíč výfuku skontroloval. Zanesené sitko lapača iskier spôsobí prehriatie a môže spôsobiť poškodenie valca a piestu.

Kontrola zapáľovacej sviečky



VAROVANIE: Vždy používajte odporúčaný typ zapáľovacej sviečky. Nesprávny typ zapáľovacej sviečky môže spôsobiť poškodenie výrobku.

- Ak má motor slabý výkon, ťažko sa štartuje alebo pri voľnobežných otáčkach nefunguje správne, skontrolujte zapáľovaciu sviečku.
- Ak chcete znížiť riziko prítomnosti neželaného materiálu na elektródach zapáľovacej sviečky, postupujte takto:
 - a) Uistite sa, že voľnobežné otáčky sú správne nastavené.
 - b) Uistite sa, že používate správnu zmes paliva.
 - c) Uistite sa, že je čistý vzduchový filter.
- Ak je zapáľovacia sviečka znečistená, očistite ju a skontrolujte, či je medzera medzi elektródami správna. Pozrite si časť *Technické údaje na strane 67*.

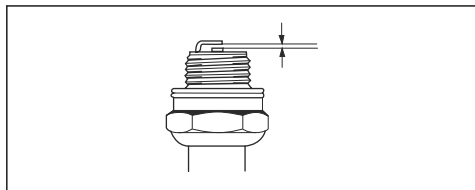

- V prípade potreby vymeňte zapáľovaciu sviečku.

Vzduchový filter

Odstráňte prach a nečistoty zo vzduchového filtra, aby ste ho udržali čistý a zabránili tak týmto problémom:

- Poruchy karburátora.
- Problémy pri štartovaní zariadenia.
- Strata výkonu motora.
- Zvýšené opotrebovanie častí motora.
- Príliš veľká spotreba paliva.

Čistenie vzduchového filtra



VAROVANIE: Vzduchový filter, ktorý je poškodený, veľmi špinavý alebo nasiaknutý palivom, sa vždy musí vymeniť.

Pravidelne čistite vzduchový filter od nečistôt a prachu. Tým sa zabráni poruche karburátora, problémom pri štarte, strate výkonu motora, opotrebovaniu častí motora a väčšej spotrebe paliva ako zvyčajne.

Ak vzduchový filter používate dlhší čas, nemožno ho úplne vyčistiť. Vzduchový filter v pravidelných intervaloch vymeňte za nový. Pozrite si časť *Plán údržby na strane 62*.

1. Posuňte páčku sýtiča nahor, aby sa zatvorila klapka sýtiča.

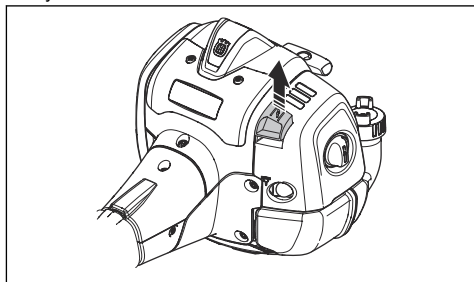

2. Odstráňte kryt vzduchových filtrov a vzduchové filtre.

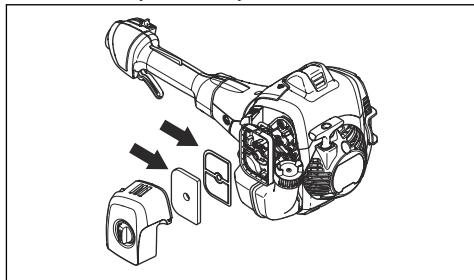

3. Očistite vzduchové filtre teplou mydlovou vodou.
4. Vzduchový filter, ktorý sa nedá úplne vyčistiť alebo je poškodený, vymeňte. Poškodený vzduchový filter vždy vymeňte.
5. Očistite vnútorný povrch krytu vzduchového filtra. Použite stlačený vzduch alebo kefku.
6. Skontrolujte gumové tesnenie na vzduchovom filtri. Ak je gumové tesnenie poškodené, vzduchový filter vymeňte.
7. Pred opätovným vložením sa uistite, že je vzduchový filter suchý.

Kužeľové ozubené koleso

Kužeľový prevod je naplnený správnym množstvom maziva už vo výrobnom závode. Pred použitím výrobku

skontrolujte, či je kužeľový prevod naplnený do 3/4 mazivom. Použite špeciálne mazivo Husqvarna.

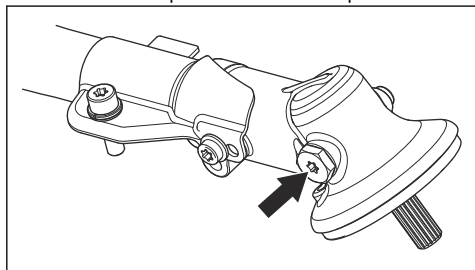

Mazivo v kužeľovom prevode nie je potrebné meniť, s výnimkou situácie, že na ňom boli vykonané opravy.

Dvojdielny hriadeľ

Mazivo naneste na koncovú časť hnacieho hriadeľa po každých 30 hodinách prevádzky. Existuje riziko,

že pohyblivé konce hriadeľa (drážkové spojenie) na modeloch s dvojdielnym hriadeľom sa môžu zadriať, pokiaľ by neboli pravidelne mazané.

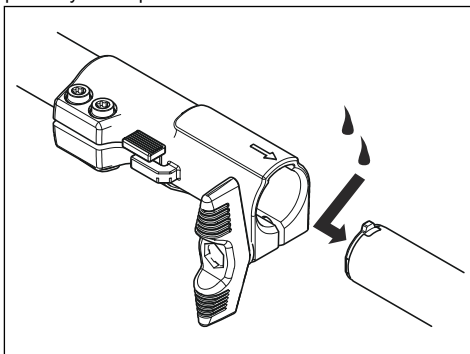

Riešenie problémov

Motor neštartuje

Kontrola	Možná príčina	Postup
Vypínač.	Vypínač je v polohe Stop.	Prepnite vypínač do štartovacej polohy.
Západky štartéra.	Západky štartéra sa voľne nepohybujú.	Zložte kryt štartéra a očistite okolie západiek štartéra. Požiadajte o pomoc schváleného servisného zástupcu.
Palivová nádrž.	Nesprávny typ paliva.	Vypustíte palivovú nádrž a naplňte ju správnym palivom.
Zapaľovacia sviečka.	Zapaľovacia sviečka je špinavá alebo mokrá.	Uistite sa, že je zapaľovacia sviečka suchá a čistá.
	Medzi elektródami zapaľovacej sviečky je nesprávna medzera.	Vyčistíte zapaľovaciu sviečku. Skontrolujte správnu šírku medzery medzi elektródami. Skontrolujte, či má zapaľovacia sviečka odrušovaciu koncovku. Informácie o správnosti medzery medzi elektródami nájdete v časti s technickými údajmi.
	Zapaľovacia sviečka je uvoľnená.	Utiahnite zapaľovaciu sviečku.

Motor naštartuje, no znova sa vypne

Kontrola	Možná príčina	Postup
Palivová nádrž.	Nesprávny typ paliva.	Vypustíte palivovú nádrž a naplňte ju správnym palivom.
Vzduchový filter.	Vzduchový filter je upchatý.	Vyčistíte vzduchový filter.

Preprava a uskladnenie

Preprava a uskladnenie

- Výrobok a palivo uchovávejte a prepravujte tak, aby nevznikalo žiadne riziko presakovania alebo výparov, ktoré by prišli do kontaktu s iskrami alebo otvoreným plameňom, napr. z elektrických strojov, elektrických motorov, elektrických relé/spínačov alebo ohrievačov.
- Pri skladovaní a preprave paliva vždy používajte na to určené schválené nádoby.
- Pri skladovaní výrobku na dlhé obdobia je potrebné vyprázdniť nádrž. Informácie o mieste na odovzdanie zvyšného paliva vám poskytnú na čerpacej stanici vo vašom okolí. Nádrž vypúšťajte do vhodných nádob v dobre vetranom priestore.
- Pred dlhodobým skladovaním vykonajte kompletný servis a vyčistite zariadenie.
- Pred prepravou alebo skladovaním zariadenia sa na rezací nadstavec musí vždy nasadiť transportný kryt.
- Počas prepravy výrobok zaistite.
- Náhodnému naštartovaniu motora predídete tak, že necháte kryt zapaľovacej sviečky vždy odmontovaný počas dlhodobého uskladnenia, keď výrobok nie je pod priamym dohľadom a keď sa vykonávajú servisné úkony.
- Pred uskladnením nechajte výrobok vychladnúť.

Technické údaje

Technické údaje

	525LK
Motor	
Objem valca, cm ³	25,4
Voľnobežné otáčky, ot./min	3 000
Odporúčané max. otáčky, ot./min	9 500
Otáčky výstupného hriadeľa, ot./min	6 500
Max. výkon motora podľa normy ISO 8893, kW/hp pri ot./min.	1,5 pri 8 500
Tlmič výfuku s katalyzátorom	Áno
Systém zapaľovania	
Zapaľovacia sviečka	NGK BPMR8Y
Vzdialenosť elektród, mm	0,65
Systém paliva a mazania	
Výrobca/typ karburátora	Walbro WTEA-8C

	525LK
Objem palivovej nádrže, litre	0,51
Hmotnosť	
Bez paliva, rezacieho nadstavca a krytu, kg	4,7
Emisie hluku⁵	
Nameraná úroveň hlučnosti dB(A)	104
Zaručená úroveň hlučnosti L _{WA} dB(A)	106
Úrovně hlučnosti⁶	
Ekvivalentná hladina akustického hluku pri uchu používateľa meraná podľa normy EN ISO 11806 a ISO 7917, dB (A), min./max.:	
Vybavené vyžínacou hlavou (originál)	99
Úrovně vibrácií	
Ekvivalentná hladina vibrácií (a _{hv,eq}) na rukovätiach, meraná podľa normy EN ISO 11806 a ISO 22867, m/s ² :	
Vybavené vyžínacou hlavou (originál), vľavo/vpravo	3,0/3,3

Príslušenstvo

Príslušenstvo

Príslušenstvo odporúčame používať v kombinácii so stanovenými zariadeniami. Príslušenstvo bolo posúdené Švédskym inštitútom na testovanie strojových zariadení (Swedish Machinery Testing Institute) podľa príslušných noriem ISO a EN týkajúcich sa bezpečnostných požiadaviek.

Schválené príslušenstvo	Typ príslušenstva	Kry rezacieho nadstavca, diel č.
Závit hriadeľa noža M10		
Plastové čepele	Tricut Ø 255 mm (samostatné čepele majú katalógové číslo 531 01 77-15)	588 54 37-01/588 11 79-01 503 93 42-02/503 97 71-01
	Tricut Ø 300 mm (samostatné čepele majú katalógové číslo 531 01 77-15)	588 54 37-01

⁵ Hladina hluku meraná ako akustický tlak (L_{WA}) v súlade s európskou smernicou 2000/14/ES. Uvádzaná hladina akustického výkonu pre stroj bola meraná s originálnym rezacím nadstavcom, ktorý produkuje najvyššiu úroveň. Rozdiel medzi zaručeným a nameraným akustickým výkonom spočíva v tom, že zaručený akustický výkon zahŕňa aj rozptyl výsledkov merania a rozdiely medzi jednotlivými strojmi rovnakého modelu v súlade so smernicou 2000/14/ES.

⁶ Uvádzané údaje pre ekvivalentnú hladinu akustického hluku stroja majú typický štatistický rozptyl (štandardnú odchýlku) 1 dB (A).

Schválené príslušenstvo	Typ príslušenstva	Kry rezacieho nadstavca, diel č.
Vyžínacia hlava	Trimmy Fix (Ø 2,4 mm lanko)	588 54 37-01/588 11 79-01 503 93 42-02/503 97 71-01
	Superauto II (Ø 2,4 – 2,7 mm lanko)	588 54 37-01/588 11 79-01 503 93 42-02/503 97 71-01
	S35 (Ø 2,4 – 3,0 mm lanko)	588 54 37-01/588 11 79-01 503 93 42-02/503 97 71 01
	T25 (Ø 2,0 – 2,7 mm lanko)	588 54 37-01/588 11 79-01 503 93 42-02/503 97 71-01
	T35, T35x (Ø 2,4 – 3,0 mm lanko)	588 54 37-01/588 11 79-01 503 93 42-02/503 97 71-01
	Alloy (Ø 2,0 – 3,3 mm lanko)	588 54 37-01/588 11 79-01 503 93 42-02/503 97 71-01

Schválené doplnky	Použite s
Čistiace a zametacie príslušenstvo SR600-2	525LK
Nadstavec polostrihu HA110	525LK
Nadstavec polostrihu HA850	525LK
Nadstavec na zarovnávanie EA850	525LK
Píllový nadstavec PA1100	525LK
Nadstavec na zastrihovanie TA850	525LK
Predžŕvací nadstavec EX850	525LK
Nadstavec kultivátora CA230	525LK
Nadstavec fúkača BA101	525LK
Štetinový nadstavec BR600	525LK
Vertikulačný nadstavec DT600	525LK
Nadstavec krovínorezu BCA850-24	525LK

Vyhlásenie o zhode

Vyhlásenie o zhode EÚ

My, spoločnosť **Husqvarna AB**, SE-561 82 Huskvarna, Švédsko, tel.: +46-36-146500, vyhlasujeme s plnou zodpovednosťou, že výrobok:

Popis	Vyžínač
Značka	Husqvarna
Typ/model	525LK
Identifikácia	Výrobné čísla od roku 2022 a novšie

plne spĺňa nasledujúce smernice a nariadenia EÚ:

Nariadenie	Popis
2006/42/ES	„o strojových zariadeniach“
2014/30/EÚ	„o elektromagnetickej kompatibilite“
2000/14/ES	„týkajúca sa emisie hluku v prostredí pochádzajúceho zo zariadení používaných vo voľnom priestranstve“
2011/65/EÚ	„o obmedzení používania určitých nebezpečných látok v elektrických a elektronických zariadeniach“

a že sa pri ňom uplatňujú nasledujúce normy a technické špecifikácie: EN ISO 12100:2010, EN ISO 11806-1:2011, ISO 14982:2009, CISPR 12:2009, EN IEC 63000:2018

Spoločnosť RISE SMP Svensk Maskinprovning AB, Box 7035, SE-750 07 Uppsala, Švédsko, vykonala skúšku dobrovoľného typu v mene spoločnosti Husqvarna AB.

Číslo certifikátu:

Spoločnosť RISE SMP Svensk Maskinprovning AB, Box 7035, SE-750 07 Uppsala, Švédsko, tiež potvrdila súlad s dodatkom V smernice rady 2000/14/ES.

Informácie týkajúce sa emisií hluku nájdete v časti *Technické údaje na strane 67*.

Huskvarna, 2022-06-09

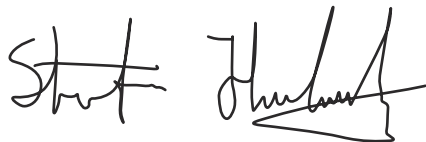

Stefan Holmberg, riaditeľ výskumu a vývoja, oddelenie riadenia technológií, Husqvarna AB

Zodpovedný za technickú dokumentáciu



Obsah

Úvod.....	71	Odstraňování problémů.....	89
Bezpečnost.....	74	Přeprava a skladování.....	90
Montáž.....	79	Technické údaje.....	90
Provoz.....	81	Příslušenství.....	91
Údržba.....	85	Prohlášení o shodě.....	93

Úvod

Popis produktu

Výrobek je vyžinač se spalovacím motorem.

Nepřetržitě pracujeme na tom, abychom zvýšili vaši bezpečnost a efektivitu při používání. Další informace získáte u svého servisního prodejce.

Doporučené použití

Výrobek se používá se strunovou hlavou k sečení trávy. Nepoužívejte výrobek k jiným činnostem, než je vyžínání trávy a travního porostu.

Povšimněte si: Věk pro používání výrobku může být omezen místními předpisy.

Popis výrobku

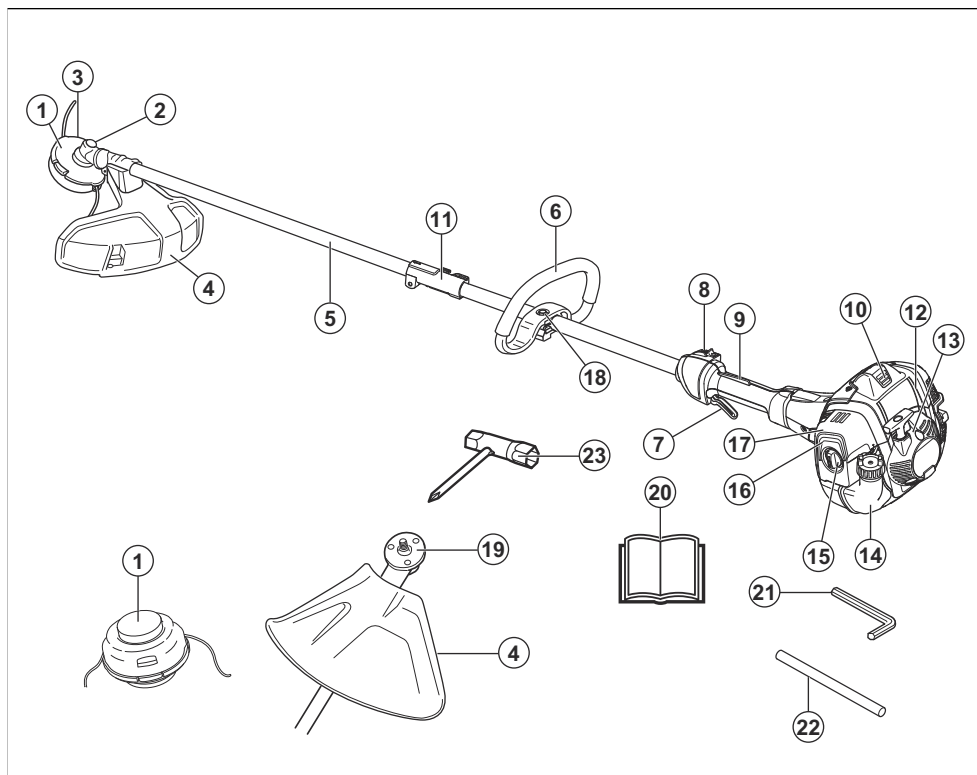

1. Strunová hlava
2. Uzávěr mazacího otvoru
3. Kolmý ozubený převod
4. Kryt sekacího nástavce
5. Hřídel
6. Držadlo ve tvaru „D“
7. Páčka plynu
8. Stop spínač (vypínač zapalování)
9. Pojistka spínače plynu
10. Koncovka kabelu zapalovací svíčky a zapalovací svíčka
11. Objímka hřídele
12. Kryt válce
13. Rukojeť startéru
14. Palivová nádrž
15. Kryt vzduchového filtru
16. Pomocná palivová pumpička
17. Ovládání sytiče
18. Nastavení rukojeti
19. Hnací kotouč
20. Návod k používání

21. Šestihranný imbusový klíč
22. Pojistný čep
23. Kombinovaný klíč

Symbole na výrobku



VAROVÁNÍ! Buďte opatrní a výrobek použijte správně. Tento výrobek může způsobit obsluze a dalším osobám vážné zranění.



Pečlivě si prostudujte návod k použití a ujistěte se, že pokynům rozumíte, než tento výrobek budete používat.



Používejte ochrannou přilbu v místech, kde hrozí pád předmětů. Vždy používejte schválenou ochranu sluchu. Vždy používejte schválenou ochranu očí.



Používejte schválené ochranné rukavice.



Používejte odolnou obuv s protiskluzovou podrážkou.



Výrobek může způsobit vyvrstvení předmětů a následné zranění.



Maximální otáčky výstupního hřídele.



Během používání výrobku udržuje minimální vzdálenost 15 m od osob a zvířat.



Používejte pouze ohebnou žací strunu. K vyžínání trávy nepoužívejte kovové sekací zařízení.



Šipky ukazují omezení pro polohu rukojeti.



Pomocná palivová pumpička.



Sytič.



Palivo.



Štítek s emisemi hluku do okolí podle směrnic a předpisů Evropské unie a Spojeného království a nařízení o regulaci hluku v australském Novém Jižním Walesu „Protection of the Environment Operations (Noise Control) Regulation 2017“. Garantovaná hladina akustického výkonu tohoto výrobku je uvedena v části *Technické údaje na strani 90* a na štítku.



Výrobek odpovídá příslušným směrnici ES.



Tento výrobek vyhovuje platným předpisům Spojeného království.

yyyywwxxxx

Typový štítek s výrobním číslem. **yyyy** znamená rok výroby, **ww** znamená týden výroby.

Povšimněte si: Další symboly/štítky na výrobku se týkají certifikačních požadavků pro určité obchodní trhy.

Emise Euro V



VÝSTRAHA: Manipulace s motorem vede k zneplatnění typového schválení EU tohoto výrobku.

Odpovědnost za výrobek

Jak uvádí zákon o odpovědnosti za výrobek, neneseme odpovědnost za žádnou škodu způsobenou naším výrobkem, pokud:

- byl výrobek nesprávně opraven.
- byl výrobek opraven pomocí součástí od jiného výrobce nebo součástí, které nejsou výrobcem schváleny.
- má výrobek příslušenství od jiného výrobce nebo příslušenství, které není výrobcem schváleno.
- výrobek nebyl opraven ve schváleném servisním středisku nebo schváleným odborníkem.

Definice týkající se bezpečnosti

Varování, upozornění a poznámky slouží jako upozornění na specifické důležité části návodu.



VÝSTRAHA: Používá se v případě nebezpečí úrazu nebo usmrcení obsluhy nebo okolních osob, pokud nejsou dodrženy pokyny uvedené v této příručce.



VAROVÁNÍ: Používá se v případě nebezpečí poškození výrobku, dalších materiálů či škod na majetku v blízkém okolí, pokud nejsou dodrženy pokyny uvedené v této příručce.

Povšimněte si: Používá se k poskytnutí dalších informací, které jsou nezbytné v dané situaci.

Obecné bezpečnostní pokyny



VÝSTRAHA: Před použitím výrobku si přečtěte následující varování.

- Při neopatrném nebo nesprávném použití se lesní křovinořez, křovinořez nebo vyžinač může stát nebezpečným nástrojem a může obsluhu nebo další osobám způsobit závažná nebo smrtelná zranění. Je velmi důležité přečíst si tento návod a porozumět jeho obsahu.
- Konstrukce produktu nesmí být za žádných okolností upravována bez svolení výrobce. Nikdy nepoužívejte výrobek, jehož konstrukce byla jakkoli pozměněna oproti jeho původním specifikacím, a vždy používejte originální příslušenství. Nepovolené úpravy a/ nebo příslušenství může vést k vážnému nebo smrtelnému zranění obsluhy nebo jiných osob.
- Vnitřní prostor tlumiče výfuku obsahuje chemikálie, které mohou způsobit rakovinu. Vyvarujte se kontaktu s těmito částmi v případě, že dojde k poškození tlumiče výfuku.
- Tento výrobek vytváří během provozu elektromagnetické pole. Toto pole může za určitých okolností narušovat funkci aktivních či pasivních implantovaných lékařských přístrojů. Za účelem snížení rizika možného zranění nebo smrtelného úrazu doporučujeme osobám s implantovanými lékařskými přístroji poradit se před použitím výrobku s lékařem a s výrobcem implantovaného lékařského přístroje.

Bezpečnostní pokyny pro provoz



VÝSTRAHA: Před použitím výrobku si přečtěte následující varování.

- Před použitím stroje je nutné, abyste pochopili rozdíl mezi vyžínáním trávního porostu a vyžínáním trávy.
- Dostanete-li se do situace, kdy pocítíte jakoukoliv pochybnost co do práce s vybavením, požádejte o radu odborníka. Spojte se s vaším prodejcem nebo servisem. Nepoužívejte vybavení, necítíte-li se dostatečně kvalifikováni.
- Nikdy nepoužívejte výrobek, který není zcela v pořádku. Dodržujte pokyny pro kontroly, údržbu a servis popsané v této příručce. Některé úkony údržby a opravy mohou provádět pouze vyškolení a kvalifikovaní odborníci. Viz část *Údržba na strani 85*.
- Před spuštěním výrobku musí být upevněny všechny ochranné kryty a rukojeti. Aby se zabránilo nebezpečí úrazu elektrickým proudem, kontrolujte, zda nejsou koncovka kabelu zapalovací svíčky a kabel zapalování poškozené.
- Nikdy produkt nepoužívejte, když jste unavení, po požití alkoholu či jiných drog nebo když užíváte léky, které mohou ovlivnit váš zrak, odhad nebo koordinaci pohybů.
- Nepoužívejte výrobek za špatného počasí, jako např. v husté mlze, prudkém dešti, silném větru, silném mrazu apod. Práce za chladného počasí je únavná a často s sebou nese zvýšené nebezpečí, jako např. kluzkou půdu, nepředvídatelný směr pádu poraženého stromu apod.
- Jediným příslušenstvím, které se smí používat spolu s motorem jako zdroj pohonu, je doporučený řezací nástavec. Viz část *Příslušenství na strani 91*.
- Nenechte nikdy děti používat výrobek nebo se zdržovat v jeho blízkosti. Jelikož je stroj výrobek vypínačem se zpětným pérováním a k jeho nastartování je třeba nízká rychlost a malý tlak na startovací rukojeť startovací šňůry, mohou i děti za určitých okolností mít sílu, které je třeba k nastartování stroje. Tím může dojít k nebezpečí vážného úrazu. Proto z výrobku v době, kdy není plně pod dozorem, vždy odpojte koncovku kabelu zapalovací svíčky.
- Provoz motoru v uzavřených nebo špatně větraných prostorách může způsobit smrt udušením nebo otravu kyslíčnیکem uhelnatým.
- Před spuštěním výrobku musí být namontován kryt spojky s trubkou hřídele, jinak hrozí nebezpečí uvolnění spojky a zranění osob.
- Zajistěte, aby se během práce nevyskytovaly v okruhu 15 m žádné osoby nebo zvířata. Pokud na stejném pracovišti pracuje více uživatelů, musí

- být udržována bezpečnostní vzdálenost nejméně 15 m. Jinak hrozí nebezpečí vážného zranění osob. Jestliže se někdo přiblíží, okamžitě vypněte výrobek. Nikdy neotáčejte výrobek, aniž byste se nejprve podívali za sebe a zkontrolovali, zda se někdo nenachází v bezpečnostní zóně.
- Zajistěte, aby další osoby, zvířata nebo jiné věci nemohly ovlivnit vaši kontrolu nad výrobkem a aby nemohly přijít do kontaktu s řezacím nástavcem nebo volnými předměty, které odmrští řezací nástavec. Nepracujte ale s výrobkem, nemáte-li možnost přivolat pomoc v případě nehody.
 - Vždy zkontrolujte pracovní oblast. Odstraňte veškeré volné předměty, jako jsou kameny, střepy, hřebíky, ocelové dráty, šňůry apod., které by mohly být odmrštěny nebo zachyceny řezacím nástavcem.
 - Ujistěte se, že se můžete volně pohybovat a bezpečně stát. Zkontrolujte, zda ve vašem bezprostředním okolí nejsou nějaké překážky (kořeny, kameny, větve, jámy, příkopy apod.), pro případ, že by bylo nutné se rychle přesunout. Zvláštní pozornost věnujte práci ve svažitém terénu.

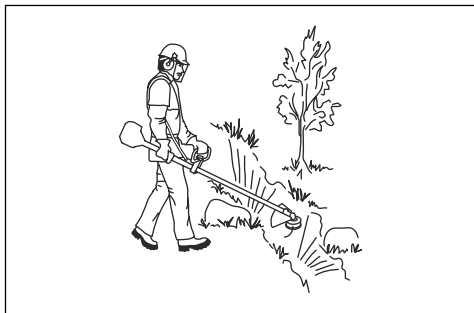

- Neustále udržujte rovnováhu a pevný postoj. Nenatahujte se příliš daleko.
- Vždy držte výrobek oběma rukama. Výrobek držte po své pravé straně.
- Řezací nástavec udržujte pod úrovní pasu.
- Před přesunem do jiné oblasti vypněte motor. Před přenášením na delší vzdálenost nebo přepravou namontujte přepravní kryt.
- Nikdy neodkládejte výrobek, který je v chodu, aniž byste jej měli pod plnou kontrolou.
- Než se pokusíte odstranit materiál namotaný okolo hřídele náhonu kotoúče, vypněte motor a nechte zastavit řezací zařízení. Ani uživatel výrobku, ani jiná osoba se nesmí pokoušet odstranit pořezaný materiál během rotace motoru nebo řezacího zařízení, protože může dojít k vážnému zranění. Kolmý ozubený převod může být během provozu i chvíli po jeho skončení horký. Při doteku je nebezpečí úrazu popálením.
- Dejte pozor na odmrštěné předměty. Použijte vždy schválenou ochranu očí. Nikdy se nenahýbejte nad kryt řezacího nástavce. Odlétávající kamení nebo jiný materiál může zasáhnout zrak a způsobit oslepnutí nebo jiná vážná zranění.

- Někdy dojde k zachycení větví nebo trávy mezi krytem a řezacím nástavcem. Než výrobek začnete čistit, vždy vypněte motor.
- Po provedení každého pracovního úkonu nechte motor běžet na volnoběh. Je-li motor po delší dobu v chodu nezatižený a na plný plyn je nebezpečí jeho vážného poškození.
- Používejte-li ochranu sluchu, vždy je nutné dávat pozor na výstražné signály nebo volání. Sejměte vždy ochranu sluchu ihned po zastavení motoru.
- Nadměrné vystavení vibracím může u osob se zhoršenou funkcí krevního oběhu vést k poruchám oběhového nebo nervového systému. V případě, že byste pocítili příznaky obtíží způsobených nadměrným vystavením vibracím, obraťte se na svého lékaře. Mezi tyto příznaky může patřit znečitlivění některých částí těla, ztráta citu v rukou, brnění, píchání, bolest, ztráta síly, změna barvy nebo stavu kůže. Tyto příznaky se obvykle objevují v prstech, na rukou nebo v zápěstí.
- Nikdy nepoužívejte výrobek s vadnou koncovkou kabelu zapalovací svíčky.
- Nepoužívejte výrobek s vadným tlumičem výfuku.
- Žádnou částí těla se nepřibližujte k otáčejícímu se řezacímu nástavci a horkým povrchům.
- Nikdy nepoužívejte výrobek s vadným tlumičem výfuku.
- Výrobek nikdy nespouštějte ani nepoužívejte uvnitř budov, v blízkosti hořlavých materiálů nebo v prostorách, které nejsou řádně větrané. Výfukové plyny obsahují oxid uhelnatý, jedovatý a vysoce nebezpečný plyn bez zápachu. Výfukové plyny motoru jsou také horké a mohou obsahovat jiskry, které by mohly zažehnout požár.

Osobní ochranné prostředky



VÝSTRAHA: Před použitím výrobku si přečtěte následující varování.

- Při použití výrobku je nutné vždy používat schválené osobní ochranné prostředky. Osobní ochranné prostředky nemohou zcela eliminovat nebezpečí úrazu, ale v případě nehody pomáhají snížit míru poranění. Požádejte prodejce, aby vám pomohl vybrat správné vybavení.
- Používejte ochrannou přilbu tam, kde hrozí nebezpečí padajících předmětů.

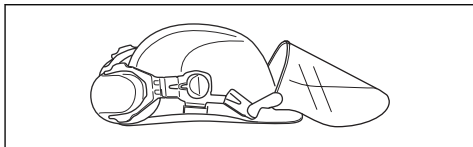

- Použijte schválenou ochranu sluchu s dostatečným tlumícím účinkem. Dlouhodobé vystavování

působení hluku může vést k trvalému poškození sluchu.

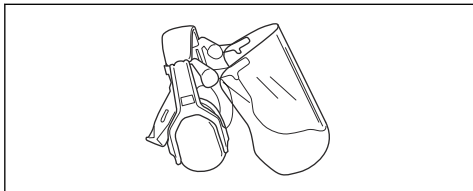

- Vždy používejte schválenou ochranu očí. Použijete-li štít, je nutno použít i schválené ochranné brýle. Schválené ochranné brýle musí být v souladu s normou ANSI Z87.1 v USA nebo EN 166 v zemích EU.

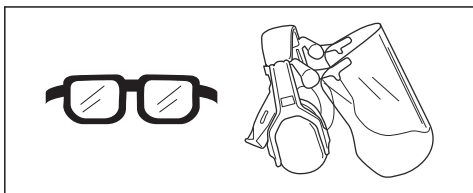

- Při určitých činnostech používejte rukavice, například při nasazování, prohlídce nebo čištění rezačního zařízení.

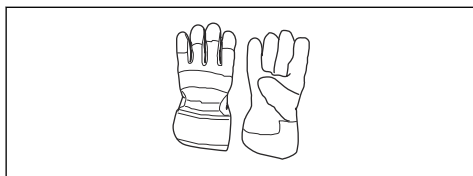

- Používejte ochrannou obuv s ocelovou špičkou a protiskluzovými podrážkami.



- Noste oblečení vyrobené z pevné tkaniny. Vždy používejte silné, dlouhé kalhoty a dlouhé rukávy. Nepoužívejte volné oblečení, které se může zachytit o keře nebo větve. Nepoužívejte šperky, krátké kalhoty nebo sandály a nepracujte bosí. Stáhněte si vlasy bezpečně nahoru nad úroveň ramen.

- Mějte při ruce lékárníčku.

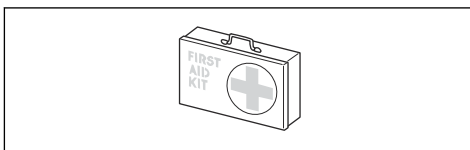

Bezpečnostní zařízení na produktu



VÝSTRAHA: Před použitím výrobku si přečtěte následující varování.

V této části je popsáno bezpečnostní vybavení výrobku, jeho účel a způsob provádění kontroly a údržby k zajištění správného provozu. Umístění těchto komponentů na výrobku naleznete v pokynech v kapitole *Popis výrobku na strani 72*.

Životnost výrobku se může zkracovat a riziko úrazů zvyšovat, jestliže se údržba neprovádí správně anebo se opravy neprovádějí odborně. Pokud potřebujete další informace, obraťte se na nejbližšího servisního prodejce.



VÝSTRAHA: Nikdy výrobek nepoužívejte s vadnými bezpečnostními součástmi. Kontrolu a údržbu bezpečnostního vybavení výrobku je nutno provádět podle postupů uvedených v této části. V případě, že by výrobek nevyhověl při jakékoli z těchto kontrol, je nutno vyhledat autorizované servisní středisko a nechat závadu odstranit.



VAROVÁNÍ: Servis a opravy stroje vyžadují speciální odborné školení. To se zvláště týká servisu a oprav bezpečnostního zařízení stroje. V případě, že by stroj nevyhověl při některé z níže uvedených kontrol, je nutno vyhledat servisní opravnu. Každému zákazníkovi, který zakoupí kterýkoli z našich výrobků, zaručujeme dostupnost profesionálních oprav a servisních prací. Pokud prodejce, který vám stroj prodal, neposkytuje servisní práce, požádejte jej o adresu naší nejbližší servisní opravny.

Kontrola pojistky páčky plynu

Pojistka páčky plynu má za účel zabránit neúmyslnému přidání plynu.

1. Stiskněte pojistku páčky plynu (A) a zkontrolujte, zda se uvolní ovládání plynu (B). Když rukojeť pustíte, ovládání plynu i pojistka páčky plynu se vrátí do původní polohy. K tomu dojde pomocí dvou na sobě nezávislých systémů zpětných per. Toto uspořádání zabezpečí, že se páčka plynu automaticky zajistí v poloze, při které běží motor ve volnoběžných otáčkách.

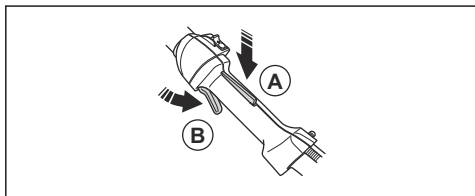

2. Zkontrolujte, zda se při uvolnění pojistky páčky plynu zajistí ovládání plynu v poloze volnoběžných otáček.

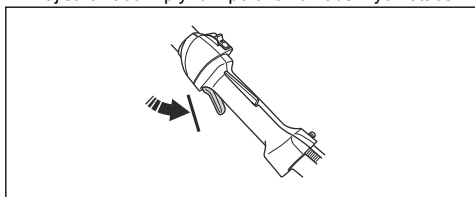

3. Stiskněte pojistku páčky plynu dolů a zkontrolujte, zda se po uvolnění vrátí do své výchozí polohy.

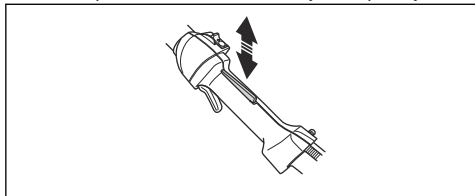

4. Zkontrolujte, zda se ovládání plynu a pojistka páčky plynu volně pohybují a zda jejich vratné pružiny fungují správně.

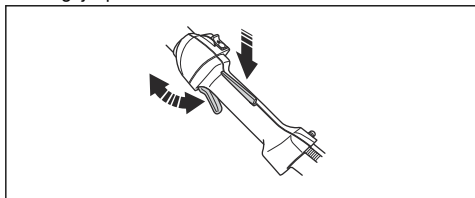

5. Nastartujte výrobek (viz pokyny v části *Spuštění výrobku na strani 84*) a přidejte plný plyn.

6. Uvolněte ovládání plynu a ověřte, zda se sekací nástavec zastaví a zůstává v klidu. Pokud se po uvedení ovládání plynu do polohy volnoběžných otáček sekací nástavec nadále otáčí, je nutné zkontrolovat nastavení volnoběžných otáček na karburátoru. Přečtěte si pokyny v kapitole *Udržba na strani 85*.

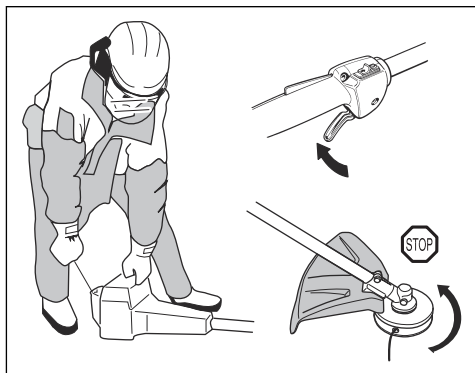

Kontrola vypínače

1. Nastartujte motor.
2. Posuňte vypínač do polohy Stop a zkontrolujte, zda se vypne motor.

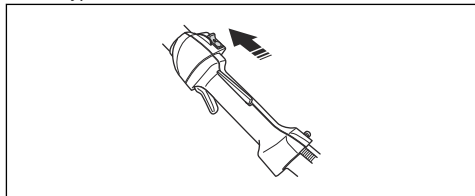

Kontrola krytu sekacího nástavce



VÝSTRAHA: Nepoužívejte sekací nástavec bez schváleného a správně upevněného krytu sekacího nástavce. Další informace naleznete v části *Příslušenství na strani 91*.



VÝSTRAHA: Vždy používejte kryt sekacího nástavce doporučený pro instalovaný sekací nástavec. Používání nesprávného nebo vadného krytu sekacího nástavce může vést k zranění osob. Další informace naleznete v části *Technické údaje na strani 90*.

Kryt sekacího nástavce brání zraněním způsobeným vymrštěním volných předmětů směrem k obsluze. To

také brání zranění, ke kterým může dojít, pokud přijdete do kontaktu s řezacím nástavcem.

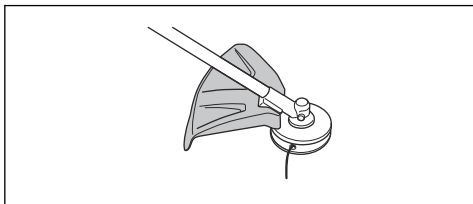

1. Proveďte vizuální kontrolu ohledně poškození, například prasklin.
2. Poškozený kryt řezacího nástavce je nutné vyměnit.

Kontrola systému tlumení vibrací



VÝSTRAHA: Použití nesprávně navinuté žací struny nebo nesprávného řezného vybavení zvyšuje hladinu vibrací.

Systém tlumení vibrací snižuje vibrace v rukojetích na minimum. To usnadňuje používání výrobku. Systém tlumení vibrací omezuje vibrace mezi motorem a hřídelí.

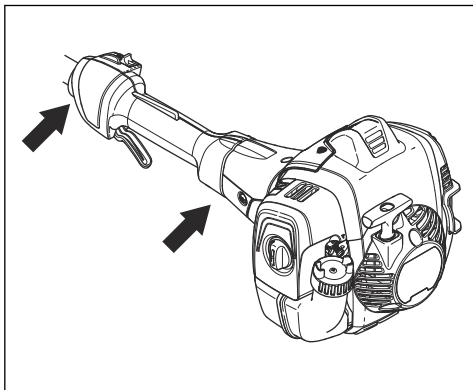

1. Vypněte motor.
2. Proveďte vizuální kontrolu ohledně deformace a poškození, například prasklin.

3. Zkontrolujte, zda jsou antivibrační prvky připevněny správně.

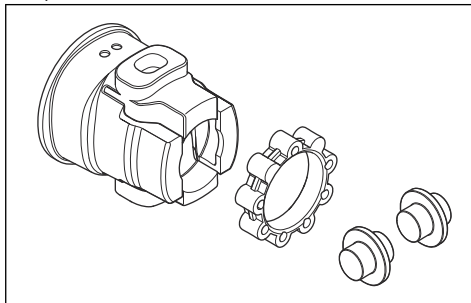

Kontrola tlumiče výfuku

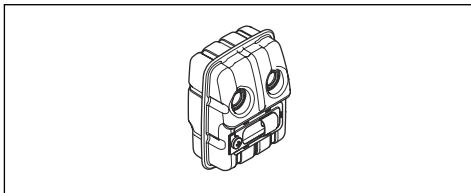

Tlumič výfuku je určen k omezení úrovně hluku na minimum a k usměrnění výfukových plynů směrem od obsluhy.

- Proveďte vizuální kontrolu ohledně poškození a deformací.
- Pravidelně kontrolujte, zda je tlumič výfuku správně připevněn k výrobku.

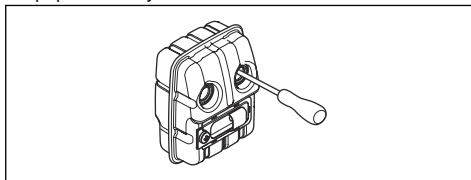

- Pokud je tlumič vašeho výrobku vybaven sítkem lapače jisker, proveďte vizuální kontrolu. Poškozené sítko lapače jisker je nutné vyměnit.
 - a) Pokud je sítko lapače jisker znečištěné, vyčistěte jej. Ucpané sítko lapače jisker způsobuje přehřívání motoru, což způsobí poškození motoru.

- b) Zkontrolujte, zda je lapač jisker správně připravený.

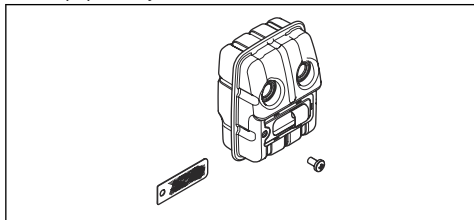

Bezpečnost při manipulaci s palivem



VÝSTRAHA: Před použitím výrobku si přečtěte následující varování.

- Nikdy nespouštějte výrobek, pokud je na něm rozlité palivo. Důkladně otřete rozlitou kapalinu a nechte zařízení oschnout.
- Nikdy nespouštějte výrobek, pokud se palivo rozlilo na vás nebo vaše oblečení. Převlékněte se a omyjte ty části těla, které byly v kontaktu s palivem. Použijte mýdlo a vodu.
- Nikdy nespouštějte výrobek, pokud z výrobku uniká palivo. Pravidelně kontrolujte těsnost uzávěru palivové nádrže a přívodu paliva.
- Před doplněním paliva vždy položte výrobek na rovný povrch a zkontrolujte, zda sekací nástavec nemůže přijít do kontaktu s nějakým předmětem.
- Dbejte zvýšené opatrnosti při manipulaci s palivem. Mějte na paměti nebezpečí požáru, exploze nebo vdechnutí benzínových výparů.
- Při zacházení s palivem buďte opatrní a dbejte na to, aby byla v místě zacházení s palivem dobrá ventilace. Palivo a výpary paliva jsou velmi hořlavé a jsou zdraví škodlivé při jejich vdechnutí a kontaktu s pokožkou.

- Palivo míchejte a nalévejte venku, mimo dosah jisker a plamenů.
- V blízkosti nádrží s palivem nekuřte a neumísťte horké předměty.
- Před doplněním paliva motor vypněte a nechte jej několik minut chladnout.
- Pomalu otevřete víčko palivové nádrže, aby se mohl zvolna uvolnit přetlak.
- Po doplnění paliva víčko palivové nádrže pečlivě utáhněte.
- Očistěte plochu kolem uzávěru palivové nádrže. Znečištění nádrže může způsobit provozní problémy.
- Před nastartováním vždy přemístěte výrobek alespoň 3 m (10 stop) od místa, kde jste doplňovali palivo, a zdroje paliva.

Bezpečnostní pokyny pro údržbu



VÝSTRAHA: Než přistoupíte k práci na sekacím nástavci, zastavte vždy motor. Sekací nástavec pokračuje v otáčení i po puštění ovládání plynu. Ujistěte se, že se sekací nástavec úplně zastavil, a sejměte kabel ze zapalovací svíčky, než přistoupíte k práci s nástavcem.



VÝSTRAHA: Nesprávné sekací vybavení zvyšuje nebezpečí úrazu.



VÝSTRAHA: Ujistěte se, že je žací struna navinuta na cívce pevně a stejnoměrně, v opačném případě dochází ke zdraví škodlivým vibracím ve výrobku.

- Použijte výhradně sekací vybavení spolu s krytem námi doporučeným. Další informace naleznete v části *Příslušenství* na straně 91.

Montáž

Úvod



VÝSTRAHA: Před montáží výrobku je třeba, abyste si přečetli a porozuměli kapitole o bezpečnosti.



VÝSTRAHA: Před montáží výrobku sejměte koncovku kabelu zapalovací svíčky ze zapalovací svíčky.

Montáž držadla ve tvaru „D“

1. Umístěte držadlo ve tvaru „D“ na hřídel mezi šipky.

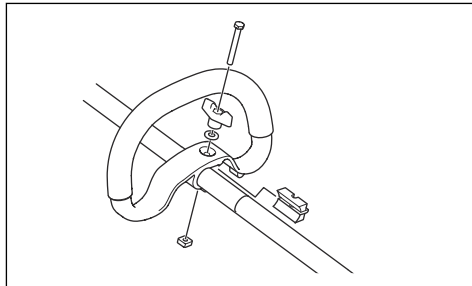

2. Vložte distanční podložku do drážky v držadle ve tvaru „D“.
3. Namontujte matici, knoflík a šroub. Nedotahujte je nadoraz.
4. Nastavte výrobek do příslušné provozní polohy.
5. Knoflík dotáhněte.

Sestavení dvoudílného hřídele

1. Otáčením knoflíku povolte spojku.
2. Vyrovnajte zarážku řezacího nástavce (A) se šipkou na spojce (B).

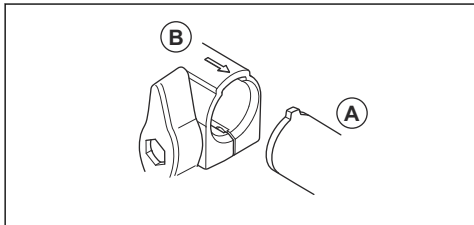

3. Opatrně zatlačte hřídel do spojky, dokud neuslyšíte cvaknutí.

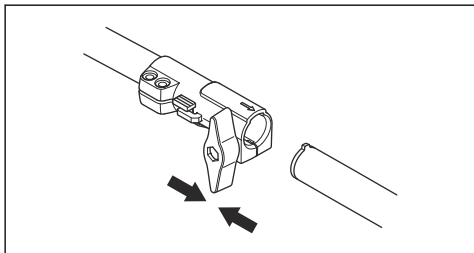

4. Řádně dotáhněte knoflík.

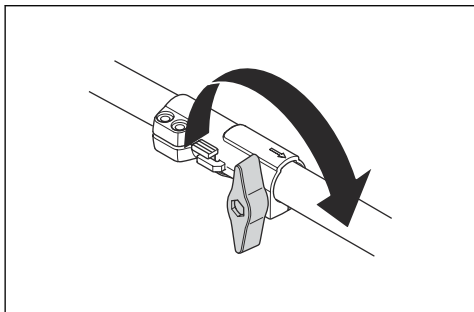

Demontáž dvoudílného hřídele

1. Otočením knoflíku o 3 otáčky nebo více povolte spojku.

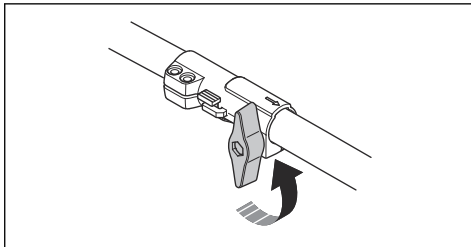

2. Stiskněte a podržte tlačítko (C).
3. Pevně přidržte konec hřídele, ke kterému je připojen motor.
4. Vytáhněte nástavec rovně ze spojky.

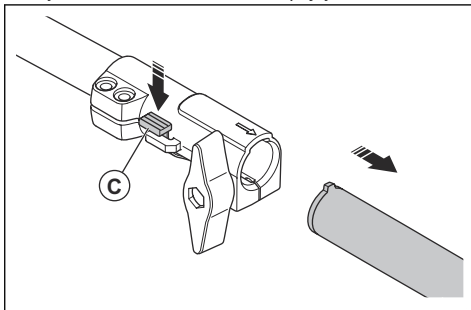

Montáž krytu sekacího nástavce a strunové hlavy

1. Připevněte správný kryt sekacího nástavce (A) pro strunovou hlavu. Další informace naleznete v části *Příslušenství na straně 91*.
2. Vložte kryt sekacího nástavce na upevňovací prvek na hřídeli.
3. Připevněte šroubem (L).

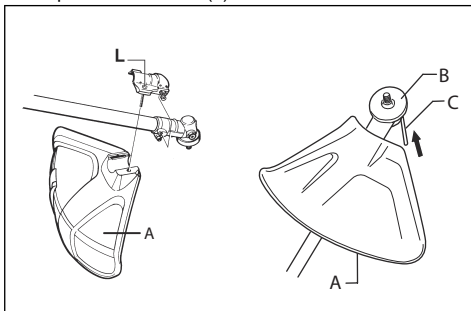

4. Namontujte hnaný kotouč (B) na výchozí osu.

5. Pootáčejte výstupním hřídelem, až jeden z otvorů v hnacím kotouči souhlasí s odpovídajícím otvorem v tělese ozubeného převodu.
6. Zasuňte pojistný čep (C) do otvoru tak, aby zachytil hřídel.
7. Otočte strunovou hlavu/plastové nože (H) v opačném směru, než se otáčí strunová hlava/plastové nože.

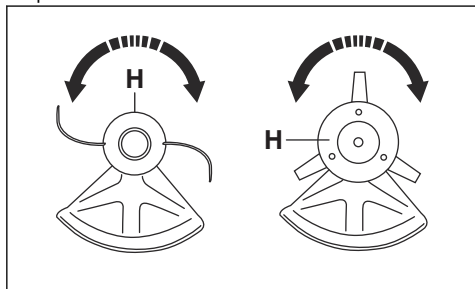

2. Vytáhněte pojistný čep (C) z otvoru tak, aby se odjistila hřídel.
3. Odmontujte hnací kotouč (B) na výstupním hřídeli.
4. Odšroubujte šroub (L) ze sestavy krytu a upevňovací prvku sekacího nástavce na hřídeli.

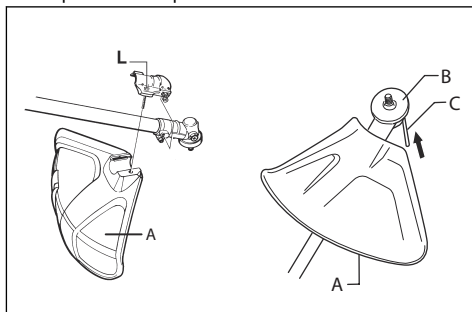

5. Sejměte kryt sekacího nástavce (A).

Demontáž krytu sekacího nástavce a strunové hlavy

1. Otočte strunovou hlavu/plastové nože (H) ve směru otáčení strunové hlavy/plastových nožů.

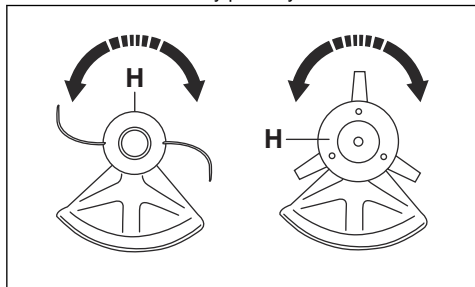

Provoz

Palivo

Tento výrobek je vybaven dvoudobým motorem.



VAROVÁNÍ: Používání nesprávného typu paliva může vést k poškození motoru. Používejte směs benzínu a oleje pro dvoudobé motory.

Benzín



VAROVÁNÍ: Vždy používejte směs kvalitního benzínu a oleje s minimálním oktanovým číslem 90 (RON). Při použití paliva s nižším oktanovým číslem hrozí riziko klepání motoru. Výsledkem je vysoká

teplota motoru, která může být příčinou jeho vážného poškození.



VAROVÁNÍ: Pokud je výrobek vybaven katalyzátorem, používejte směs kvalitního bezolovnatého benzínu a oleje. Olovnatý benzín by způsobil zničení katalyzátoru.

- Tam, kde je k dostání benzín s nízkými emisemi, tzv. akrylátový benzín, použijte tento benzín.

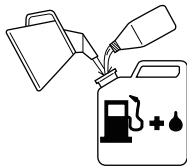

- Palivo smíchané s etanolem, je možné použít E10 (max. 10% podíl etanolu). Použití směsí s etanolem s vyšším obsahem než u typu E10 může vytvořit systém se slabým spalováním, což může způsobit poškození motoru.
- Pokud dlouhodobě pracujete při vyšších otáčkách, doporučujeme používat vyšší oktanové číslo.

Alkylátové palivo Husqvarna

Doporučujeme používat alkylátové palivo Husqvarna pro dosažení nejlepšího výkonu. Palivo obsahuje méně nebezpečných látek ve srovnání s běžným palivem a snižuje množství nebezpečných výfukových plynů. Palivo při spalování vytváří menší množství nebezpečných zbytků, což napomáhá udržovat součásti motoru čistější. Prodlužuje životnost motoru. Alkylátové palivo Husqvarna není dostupné na všech trzích.

Olaj pro dvoudobé motory



VAROVÁNÍ: Neuspokojivá kvalita oleje nebo nesprávná směs oleje a paliva může poškodit výrobek a zkrátit životnost katalyzátorů.



VAROVÁNÍ: Nepoužívejte olej pro dvoudobé motory chlazené vodou (olej pro lodní motory).



VAROVÁNÍ: Nepoužívejte olej pro čtyřdobé motory.

- Nejlepších výsledků dosáhnete s olejem pro dvoudobé motory Husqvarna.
- Není-li k dispozici olej pro dvoudobé motory Husqvarna, použijte jiný kvalitní olej pro dvoudobé motory určený pro vzduchem chlazené motory. Správný olej vám doporučí servisní prodejce.

Benzín, l	Olaj pro dvoudobé motory, l
	2 % (50:1)
5	0,10
10	0,20
15	0,30

Míchání paliva a oleje pro dvoudobé motory



VAROVÁNÍ: Při míchání pouze malého množství paliva hrozí riziko, že malá chyba v poměru drasticky ovlivní výslednou směs. Pečlivě odměřte množství oleje, který bude přimíchán do paliva, aby bylo zajištěno, že docílíte správného poměru.

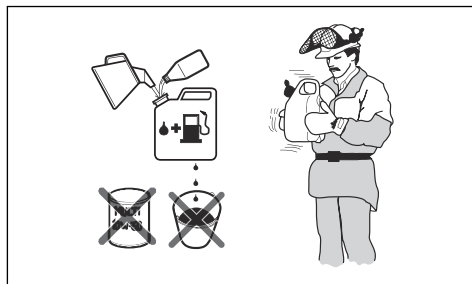

1. Doplňte do kanystru polovinu množství benzínu.
2. Přidejte celé množství oleje a směs paliva dobře promíchejte (protřepejte).
3. Přidejte zbývající množství benzínu.
4. Důkladně promíchejte (protřepejte) palivovou směs a doplňte palivo do palivové nádrže výrobku.
5. Nebudete-li výrobek nějakou dobu používat, vyprázdněte a vyčistěte palivovou nádrž.

Povšimněte si: Nevytvářejte palivovou směs na déle než 1 měsíc naráz a vždy míchejte benzín a olej v čisté nádobě určené pro palivo.

Doplňování paliva do palivové nádrže

1. Očistěte plochu kolem víčka palivové nádrže.
2. Protřepejte nádobu, aby se palivo zcela promíchalo. Používejte nádoby na palivo s plnicím hrdlem s ochrannou proti přeplnění.
3. Naplňte palivovou nádrž.
4. Pevně dotáhněte víčko palivové nádrže.
5. Před nastartováním přemístěte výrobek alespoň 3 m (10 stop) od místa, kde jste doplňovali palivo, a zdroje paliva.

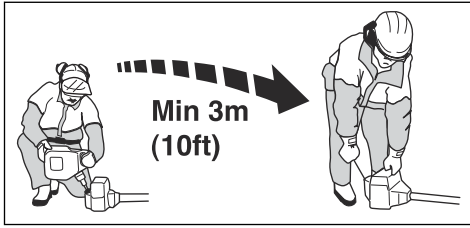

VAROVÁNÍ: Znečištění v nádržkách způsobuje poruchy. Pravidelně čistěte palivovou nádrž a nádrž oleje na mazání řetězu a měňte palivový filtr jednou ročně nebo častěji.

Před použitím výrobku

- Zkontrolujte pracovní oblast a obeznamte se s terénem. Zkontrolujte sklon povrchu a zjistěte, zda se zde vyskytují kameny, větve a jámy.
- Proveďte celkovou prohlídku výrobku.
- Proveďte bezpečnostní kontroly a postupy údržby a servisu, které jsou uvedeny v tomto návodu.
- Zkontrolujte, zda jsou instalovány všechny kryty, ochranný kryt vyžinače a strunová hlava a zda nejsou poškozené či prasklé. Po vystavení nárazu nebo při výskytu prasklin proveďte výměnu.

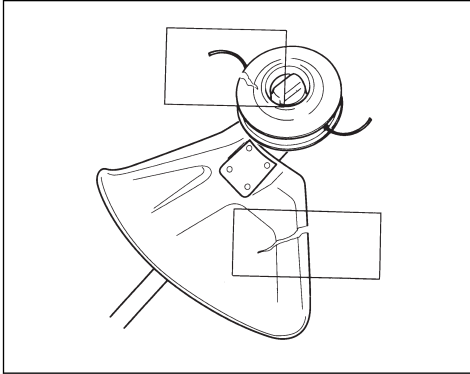

VÝSTRAHA: Nepoužívejte výrobek bez krytu nebo s vadným krytem.

Příprava výrobku na spuštění

1. Opakovaně tiskněte pomocnou palivovou pumpičku, dokud se nezačne plnit palivem.

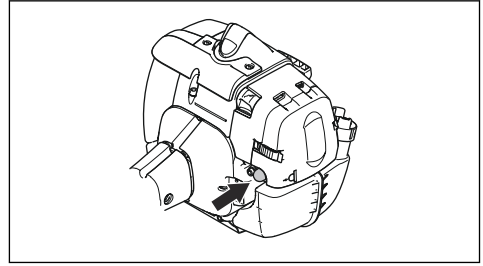

Povšimněte si: Je nutné zcela naplnit pumpičku.

2. Přepněte ovládání sytiče do polohy sytiče.

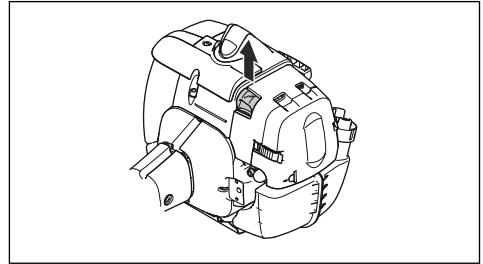

VÝSTRAHA: Po spuštění motoru se sytičem se sekací nástavec začne okamžitě otáčet.

Příprava studeného motoru na spuštění

1. Opakovaně stiskněte pomocnou palivovou pumpičku, dokud se nezačne plnit palivem. Není nezbytné zcela naplnit pomocnou palivovou pumpičku.

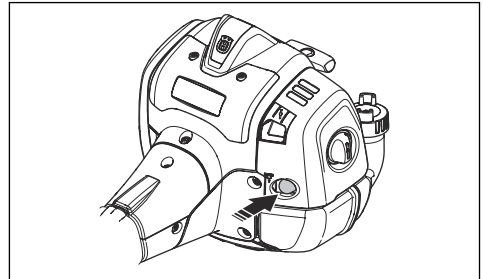

2. Přepněte ovládání sytiče do polohy sytiče.

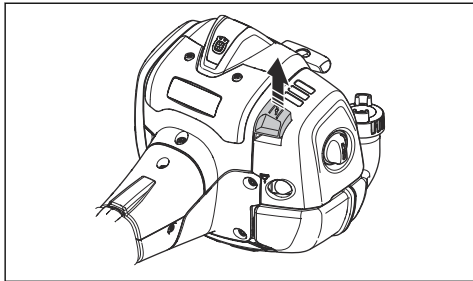

VÝSTRAHA: Po spuštění motoru se sytičem se sekací nástavec začne okamžitě otáčet.

Příprava teplého motoru na spuštění

1. Opakovaně stiskněte pomocnou palivovou pumpičku, dokud se nezačne plnit palivem. Není nezbytné zcela naplnit pomocnou palivovou pumpičku.

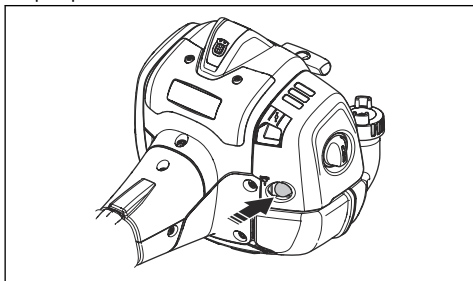

2. Táhněte za rukojeť lana startéru, až se motor spustí. Pomalým stisknutím páčky plynu postupně zvyšujte rychlost.



VAROVÁNÍ: Nevytahujte celou délku startovací šňůry. Když je startovací šňůra zcela vytažená, nepouštějte rukojeť. Můžete tím výrobek poškodit.

Spuštění výrobku



VÝSTRAHA: Před spuštěním výrobku si přečtěte varování v kapitole ohledně bezpečnosti (viz část *Bezpečnost na strani 74*).

1. Používejte ochranné rukavice.
2. Přitiskněte celý výrobek k zemi levou rukou.



VAROVÁNÍ: Nepoužívejte nohy!

3. Uchopte rukojeť startovací šňůry pravou rukou.
4. Zvolna vytáhněte startovací šňůru, až pocítíte odpor (v této chvíli došlo k zaskočení západek ve startovacím mechanismu).



VÝSTRAHA: Nikdy si neomotávejte startovací šňůru kolem ruky.

5. Vytáhněte rychle a silou šňůru.



VAROVÁNÍ: Nevytahujte celou délku startovací šňůry, nepouštějte rukojeť a nenechávejte plně vytaženou šňůru samovolně navíjet. Můžete tím výrobek poškodit.

6. Tahejte za startovací šňůru, dokud se motor nespustí, nebo maximálně 5krát.
7. Sytič znovu nastavte při spuštění motoru nebo po 5. zatažení za startovací šňůru.
8. V případě potřeby opakovaně vytahujte startovací šňůru, dokud se motor nespustí.
9. Nechte motor běžet 10 sekund.
10. Postupně přidávejte plyn.
11. Zkontrolujte, zda motor běží plynule.

Povšimněte si: Pokud se motor zastaví, zopakujte postup.

Zastavení výrobku

1. Posunutím vypínače do polohy Stop vypněte motor.

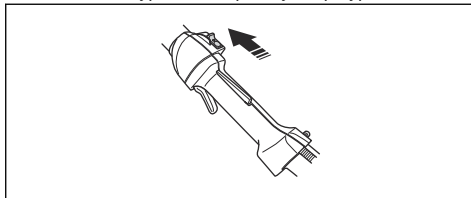

VAROVÁNÍ: Vypínač se automaticky vrátí do původní polohy. Abyste se při montáži, kontrole anebo údržbě vyhnuli náhodnému nastartování, je nutno vždy vyjmout koncovku kabelu zapalovací svíčky ze zapalovací svíčky.

Informace o povrchu



VÝSTRAHA: Nedotýkejte se oblasti, která je na obrázku označená šedou barvou. Je-li výrobek horký, hrozí nebezpečí popálení. Pokud je koncovka kabelu zapalovací svíčky poškozena, hrozí nebezpečí úrazu elektrickým proudem. Nikdy nepoužívejte výrobek, který má

poškozenou koncovku kabelu zapalovací svíčky.

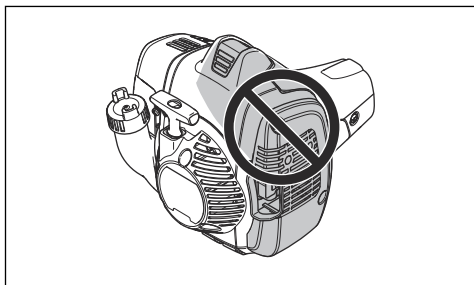

Vyžínání trávy strunovou hlavou

Vyžínání trávy

1. Držte strunovou hlavu těsně nad úrovní terénu a pod úhlem. Netlačte vyžínací strunu do trávy.

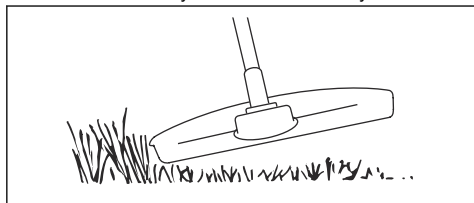

2. Zkrajte délku vyžínací struny o 10–12 cm (4–4,75 palce).
3. Snižte otáčky motoru, abyste snížili nebezpečí poškození rostlin.
4. Když sečete trávu v blízkosti předmětů, použijte plyn na 80 %.



Sečení trávy

1. Zajistěte, aby při sečení trávy byla vyžínací struna rovnoběžně se zemí.

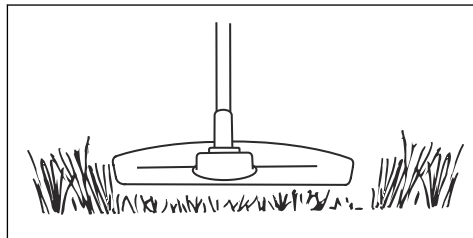

2. Netlačte hlavu vyžínáče k zemi. Můžete tím výrobek poškodit.
3. Při sečení trávy pohybujte výrobkem ze strany na stranu. Používejte plné otáčky.

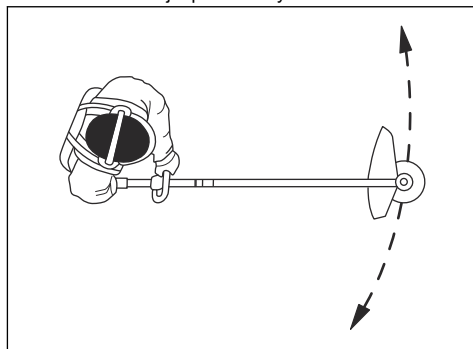

Odstranění trávy

Proud vzduchu z otáčející vyžínací struny lze použít k odstranění trávy z oblasti.

1. Udržujte strunovou hlavu a vyžínací strunu rovnoběžně se zemí a nad povrchem.
2. Přidejte plný plyn.
3. Pohybujte strunovou hlavou ze strany na stranu a odstraňte tak trávu.



VÝSTRAHA: Vyčistěte kryt strunové hlavy po každé montáži nové vyžínací struny, aby se eliminovalo nevyvážení a zabránilo vibracím v rukojetích. Proveďte také kontrolu ostatních dílů strunové hlavy a v případě potřeby ji vyčistěte.

Údržba

Plán údržby



VÝSTRAHA: Provádějte pouze takové údržbařské a servisní úkony, které jsou

uvedené v tomto návodu k používání. V případě údržby nebo servisu, který není uveden v tomto návodu k obsluze, se obraťte na autorizovaný servis.

Údržba	Denně	Týdně	Měsíčně
Vyčistěte vnější povrch.	X		
Zkontrolujte, zda pojistka páčky plynu a páčka plynu pracují správně.	X		
Proveďte kontrolu vypínače a vyzkoušejte, zda funguje správně.	X		
Zkontrolujte, zda se řezací nástavec neotáčí při chodu motoru na volnoběžné otáčky.	X		
Vyčistěte vzduchový filtr. Pokud je to nutné, vyměňte vzduchový filtr.	X		
Zkontrolujte kryt řezacího nástavce ohledně poškození a prasklin. Naražený nebo poškozený kryt čepelí vyměňte.	X		
Zkontrolujte strunovou hlavu ohledně poškození a prasklin. Poškozenou strunovou hlavu vyměňte.	X		
Zkontrolujte, zda jsou šrouby a matice dotažené.	X		
Zkontrolujte těsnost motoru, palivové nádrže a palivových vedení.	X		
Vyčistěte chladicí systém.		X	
Zkontrolujte startér a startovací šňůru ohledně poškození.		X	
Zkontrolujte antivibrační prvky ohledně poškození a prasklin.		X	
Očistěte vnější části zapalovací svíčky. Demontujte ji a zkontrolujte vzdálenost elektrod. Nastavte elektrody na správnou vzdálenost, viz <i>Technické údaje na straně 90</i> nebo vyměňte zapalovací svíčku. Zkontrolujte, zda je zapalovací svíčka vybavena krytem.		X	
Vyčistěte vnější části karburátoru a jeho okolí.		X	
Zkontrolujte, zda je úhlová převodovka správně naplněna mazivem, viz <i>Kalmy ozubený převod na straně 89</i> . Pokud ne, použijte mazivo na úhlové převodovky Husqvarna.		X	
Očistěte nebo vyměňte sítku lapače jisker na tlumiči výfuku (platí pouze pro tlumiče bez katalyzátoru).			X
Zkontrolujte, zda není palivový filtr znečištěný, palivová hadička popraskaná nebo zda nejsou přítomné jiné závady. V případě potřeby díly vyměňte.			X
Proveďte kontrolu všech elektrických kabelů a konektorů.			X
Pokud je potřeba vyměnit spojku, pružiny spojky nebo buben spojky, obraťte se na autorizovaný servis.			X
Vyměňte zapalovací svíčku. Zkontrolujte, zda je zapalovací svíčka vybavena krytem.			X

Úprava volnoběžných otáček

1. Zkontrolujte, zda je vzduchový filtr čistý a je opatřen krytem.

2. Volnoběžné otáčky seříďte pomocí stavěcího šroubu volnoběžných otáček. Stavěcí šroub volnoběžných otáček T je označen značkou „T“.

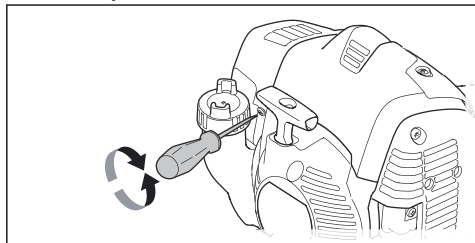

3. Otáčejte stavěcím šroubem ve směru hodinových ručiček, dokud se stříhací nástavec nezačne otáčet.
4. Otáčejte stavěcím šroubem proti směru hodinových ručiček, dokud se stříhací nástavec nezastaví.

Rychlost volnoběhu je správná tehdy, když má motor klidný chod v každé poloze. Po spuštění stříhacího nástavce musí být volnoběžné otáčky nižší než tyto otáčky.



VÝSTRAHA: Pokud se stříhací nástavec nezastaví po nastavení volnoběžných otáček, obraťte se na nejbližší servis. Nepoužívejte výrobek, dokud není správně seřízen nebo opraven.

Povšimněte si: Doporučené volnoběžné otáčky naleznete v části *Technické údaje na strani 90*.

Údržba strunové hlavy

1. Používejte pouze doporučený sekací nástavec a kryt sekacího nástavce. Další informace naleznete v části *Příslušenství na strani 91*.
2. Zkontrolujte, zda není nůž na krytu sekacího nástavce poškozený a zda odřezává strunu na správnou délku.
3. Instalujte strunu podle obrázku na posledních stranách návodu.

Chladicí systém

Výrobek je vybaven chladicím systémem, který udržuje nejnižší možnou provozní teplotu.

Čistěte součásti chladicího systému kartáčem jednou týdně nebo v náročných podmínkách častěji. Znečištěný nebo ucpaný chladicí systém má za následek přehřívání výrobku, což vede k poškození válce a pístu.

Chladicí systém se skládá z následujících součástí:

1. Sání vzduchu v krytu startéru,
2. Lopatky ventilátoru,
3. Chladicí žebra na válci
4. Kryt válce.
5. Kryt tlumiče výfuku.

6. Plech tlumiče výfuku.

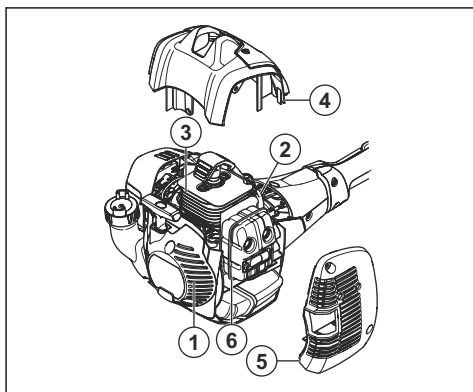

Údržba tlumiče výfuku

Tlumič výfuku snižuje hladinu hluku a usměrňuje výfukové plyny směrem od uživatele.



VÝSTRAHA: Tlumiče výfuku vybavené katalyzátorem se během provozu velmi zahřívají a zůstávají horké ještě určitou dobu po vypnutí výrobku. To platí i při volnoběhu. Pokud se dotknete výrobku, může dojít k popálení kůže. Myslete na nebezpečí požáru.

1. Vypněte výrobek a nechte jej vychladnout.
2. Sundejte kryt tlumiče výfuku.

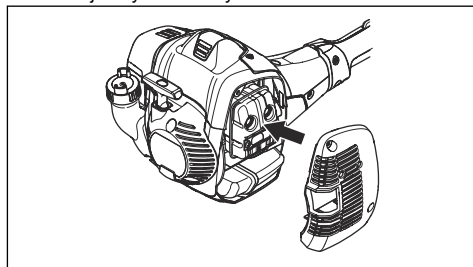

3. Odmontujte šroub držící lapač jisker.

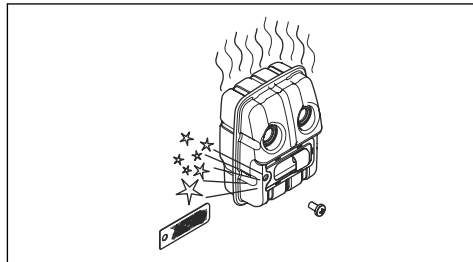

4. Pokud je lapač jisker znečištěný, vyčistěte jej, nebo jej vyměňte, pokud je poškozený.



VAROVÁNÍ: Pokud je lapač jisker poškozený, je nutné jej vyměnit. Nepoužívejte výrobek, pokud lapač jisker v tlumiči výfuku chybí nebo je vadný.



VAROVÁNÍ: Často znečištěný lapač jisker indikuje sníženou funkčnost katalytického konvertoru. Požádejte servis o kontrolu tlumiče výfuku. Znečištěný lapač jisker způsobuje přehřívání, které může vést k poškození válce a pístu.

Kontrola zapalovací svíčky



VAROVÁNÍ: Vždy používejte doporučený typ zapalovacích svíček. Nesprávný typ zapalovací svíčky může způsobit poškození výrobku.

- Zkontrolujte zapalovací svíčku, pokud má motor malý výkon, špatně startuje nebo nefunguje správně ve volnoběžných otáčkách.
- Aby se snížilo nebezpečí přítomnosti nechtěných materiálů na elektrodách zapalovací svíčky, dodržujte tyto pokyny:
 - a) Zkontrolujte, zda jsou správně nastaveny volnoběžné otáčky.
 - b) Zkontrolujte správnost palivové směsi.
 - c) Zkontrolujte, zda je vzduchový filtr čistý.
- Jestliže je zapalovací svíčka znečištěná, vyčistěte ji a zkontrolujte, zda je vzdálenost elektrod zapalovací svíčky správná, viz část *Technické údaje na strani 90*.

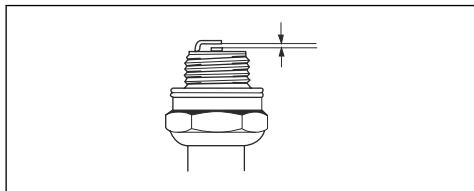

- V případě potřeby zapalovací svíčku vyměňte.

Vzduchový filtr

Odstraňte prach a nečistoty ze vzduchového filtru, aby byl čistý a zabránilo se následujícím problémům:

- Poruchy karburátoru.
- Problémy při spuštění výrobku.
- Snížení výkonu motoru
- Vyšší opotřebení součástí motoru.
- Příliš vysoká spotřeba paliva.

Čištění vzduchového filtru



VAROVÁNÍ: Poškozený či velmi znečištěný vzduchový filtr nebo filtr nasáklý palivem je nutné vždy vyměnit.

Pravidelně odstraňujte ze vzduchového filtru nečistoty a prach. To slouží jako prevence poruch karburátoru, problémů se startováním, ztráty výkonu motoru, opotřebení dílů motoru a větší než obvyklé spotřeby paliva.

Pokud používáte vzduchový filtr dlouho, nelze jej řádně vyčistit. Vzduchový filtr měňte v pravidelných intervalech za nový. Další informace jsou uvedeny v části *Plán údržby na strani 85*.

1. Přesunutím páčky sytiče nahoru uzavřete klapku sytiče.

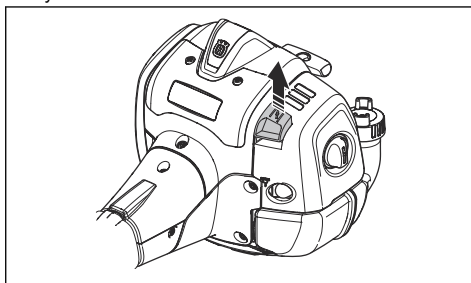

2. Odmontujte kryt vzduchového filtru a vzduchové filtry.

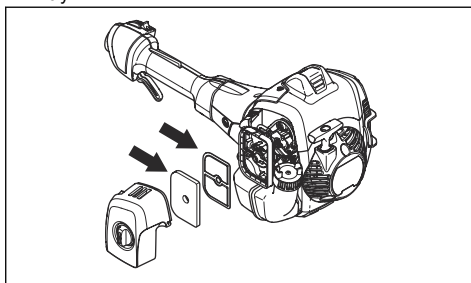

3. Vyčistěte filtry teplou mýdlovou vodou.
4. Pokud nelze vzduchové filtry zcela vyčistit, vyměňte je. Poškozený vzduchový filtr vždy vyměňte.
5. Vyčistěte vnitřní povrch krytu vzduchového filtru. Použijte stlačený vzduch nebo kartáč.
6. Zkontrolujte pryžové těsnění na vzduchovém filtru. Pokud je pryžové těsnění poškozeno, vyměňte vzduchový filtr.
7. Před montáží zkontrolujte, že je vzduchový filtr suchý.

Kolmý ozubený převod

Kolmý ozubený převod je výrobcem naplněn vhodným množstvím maziva. Ale před použitím výrobku zkontrolujte, zda je úhlová převodovka naplněná ze 3/4 mazivem. Používejte speciální tuk Husqvarna.

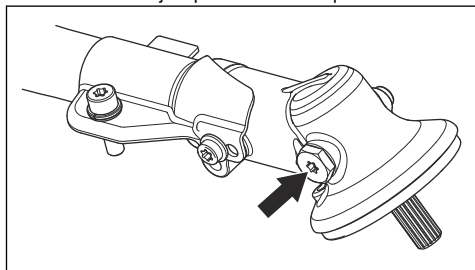

Toto mazivo není nutné měnit s výjimkou případu, kdy bude celá úhlová převodovka podrobena opravě.

Dvoudílný hřídel

Po každých 30 hodinách provozu naneste na konec hnací hřídele mazivo. Při nedostatečném nebo

nepravidelném mazání hrozí nebezpečí, že se konce hnacího hřídele (drážkovaný spoj) u dvoudílných modelů zadřou.

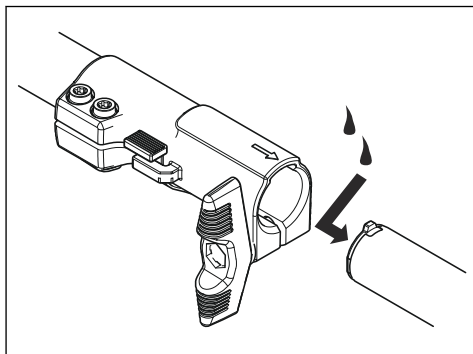

Odstraňování problémů

Motor nestartuje.

Kontrola	Možná příčina	Pracovní postup
Vypínač.	Vypínač je v poloze Stop.	Nastavte vypínač do startovací polohy.
Západky startéru.	Západky startéru se volně nepohybují.	Odmontujte kryt startéru a vyčistěte prostor kolem západek startéru. Obraťte se na schválený servis.
Palivová nádrž.	Nesprávný typ paliva.	Vypusťte palivovou nádrž a doplňte správné palivo.
Zapalovací svíčka.	Zapalovací svíčka je znečištěná nebo mokrá.	Ujistěte se, že je zapalovací svíčka suchá a čistá.
	Vzdálenost elektrod zapalovací svíčky je nastavena nesprávně.	Vyčistěte zapalovací svíčku. Zkontrolujte, zda je vzdálenost elektrod správná. Zkontrolujte, zda je zapalovací svíčka vybavena krytem. Správnou vzdálenost elektrod najdete v části s technickými údaji.
	Zapalovací svíčka je povolena.	Dotáhněte zapalovací svíčku.

Motor startuje, ale znovu se vypíná.

Kontrola	Možná příčina	Pracovní postup
Palivová nádrž.	Nesprávný typ paliva.	Vyprázdněte palivovou nádrž a doplňte správné palivo.
Vzduchový filtr.	Vzduchový filtr je zanesený.	Vyčistěte vzduchový filtr.

Přeprava a skladování

Přeprava a skladování

- Výrobek i palivo je třeba přechovávat a přepravovat tak, aby se eventuelní unikající palivo a benzínové výpary nedostaly do kontaktu s jiskrami nebo otevřeným ohněm, například od elektrických strojů, elektrických motorů, elektrických spínačů/vypínačů, tepelných kotlů apod.
- Palivo je vždy třeba přechovávat a přepravovat v nádobách určených a schválených výhradně k tomuto účelu.
- Před uložením výrobku na delší dobu je nutné vyprázdnit palivovou nádrž. Zjistěte na vaši nejbližší benzinové čerpací stanici, kam lze odevzdat zbylé palivo. Vypusťte obsah nádrže do vhodných nádob a na dobře větraném místě.
- Před odstavením na delší dobu se ujistěte, že je výrobek čistý a byl proveden kompletní servis.
- Během přepravy a přechovávání výrobku musí být sekací nástavec vždy opatřen přepravním krytem.
- Zajistěte produkt během přepravy.
- Abyste se vyhnuli nezamýšlenému nastartování motoru, musí být koncovka kabelu zapalovací svíčky vždy odpojená při dlouhodobém přechovávání, nemáte-li dohled nad výrobkem a při servisních pracích.
- Před uložením do skladovacího prostoru nechte výrobek vychladnout.

Technické údaje

Technické údaje

	525LK
Motor	
Zdvihový objem válce, cm ³	25,4
Volnoběžné otáčky, ot/min	3000
Doporučené maximální otáčky, ot/min	9500
Otáčky výstupního hřídele, ot/min	6500
Max. výkon motoru, dle normy ISO 8893, kW/hp při ot/min	1,5 při 8500
Tlumič zaběhnutý s katalyzátorem	Ano
Systém zapalování	
Zapalovací svíčka	NGK BPMR8Y
Vzdálenost elektrod, mm	0,65
Systém mazání a palivový systém	
Výrobce/typ karburátoru	Walbro WTEA-8C

	525LK
Objem palivové nádrže, l	0,51
Hmotnost	
Bez paliva, řezacího nástavce a krytu, kg	4,7
Emise hluku ⁷	
Hladina akustického výkonu, změřená dB (A)	104
Hladina akustického výkonu, zaručená L _{WA} dB (A)	106
Hladiny hluku ⁸	
Ekvivalentní hladina akustického tlaku v úrovni uší obsluhy měřená podle norem EN ISO 11806 a ISO 7917, dB(A), min./max.:	
Vybaven strunovou hlavou (originální)	99
Úrovně vibrací	
Ekvivalentní hladiny vibrací (a _{hv,eq}) v rukojetích, měřené podle norem EN ISO 11806 a ISO 22867, v m/s ² :	
Vybaven strunovou hlavou (originální), levá/pravá	3,0/3,3

Příslušenství

Příslušenství

Doporučujeme používat toto příslušenství v kombinaci s určenými hlavami motoru. Příslušenství bylo posouzeno Švédským zkušebním institutem pro strojní zařízení podle bezpečnostních požadavků platných norem ISO a EN.

Schválené příslušenství	Typ příslušenství	Kryt řezacího nástavce, obj. číslo
Závit hřídele kotouče M10		
Plastikové nože	Tricut Ø 255 mm (jednotlivé kotouče mají číslo dílu 531 01 77-15)	588 54 37-01 / 588 11 79-01 503 93 42-02 / 503 97 71-01
	Tricut Ø 300 mm (jednotlivé kotouče mají číslo dílu 531 01 77-15)	588 54 37-01

⁷ Emise hluku v životním prostředí měřené jako akustický výkon (L_{WA}) v souladu se směrnicí 2000/14/ES. Uváděná hladina akustického výkonu pro stroj byla měřena s originálním sekacím nástavcem, který generuje nejvyšší hladinu. Rozdíl mezi garantovaným a měřeným akustickým výkonem je v tom, že garantovaný akustický výkon rovněž zahrnuje rozptýl výsledků měření a rozdíly mezi různými stroji téhož modelu podle Směrnice 2000/14/ES.

⁸ Uváděná data pro ekvivalentní hladinu akustického tlaku mají typickou statistickou odchylku (standardní odchylku) 1 dB (A).

Schválené příslušenství	Typ příslušenství	Kryt řezacího nástavce, obj. číslo
Strunová hlava	Trimmy Fix (struna Ø 2,4 mm)	588 54 37-01 / 588 11 79-01 503 93 42-02 / 503 97 71-01
	Superauto II (struna Ø 2,4–2,7 mm)	588 54 37-01 / 588 11 79-01 503 93 42-02 / 503 97 71-01
	S35 (struna Ø 2,4–3,0 mm)	588 54 37-01 / 588 11 79-01 503 93 42-02 / 503 97 7101
	T25 (struna Ø 2,0-2,7 mm)	588 54 37-01 / 588 11 79-01 503 93 42-02 / 503 97 71-01
	T35, T35x (struna Ø 2,4–3,0 mm)	588 54 37-01 / 588 11 79-01 503 93 42-02 / 503 97 71-01
	Alloy (struna Ø 2,0–3,3 mm)	588 54 37-01 / 588 11 79-01 503 93 42-02 / 503 97 71-01

Schválené nástavce	Používá se pro:
Nástavec se zametačem SR600-2	525LK
Nástavec s plotostřihem HA110	525LK
Nástavec s plotostřihem HA850	525LK
Nástavec se zarovnávačem okrajů trávníků EA850	525LK
Nástavec s křovinořezem PA1100	525LK
Nástavec s vyžínačem TA850	525LK
Prodlužovací nástavec EX850	525LK
Nástavec s kultivátorem CA230	525LK
Nástavec s foukačem BA101	525LK
Nástavec se štětinovým kartáčem BR600	525LK
Nástavec s odmechovačem DT600	525LK
Nástavec křovinořezu BCA850-24	525LK

Prohlášení o shodě

Prohlášení o shodě EU

Společnost **Husqvarna AB**, SE-561 82 Huskvarna, Švédsko, tel.: +46-36-146500, na svou výhradní odpovědnost prohlašuje, že výrobek:

Popis	Vyžínač
Značka	Husqvarna
Typ/Model	525LK
Identifikace	Výrobní čísla od roku 2022 a dále

je zcela ve shodě s následujícími směrnici a předpisy EU:

Nařízení	Popis
2006/42/ES	„o strojních zařízeních“
2014/30/EU	„o elektromagnetické kompatibilitě“
2000/14/ES	„týkající se emisí hluku do okolního prostředí“
2011/65/EU	„o omezení používání některých nebezpečných látek v elektrických a elektronických zařízeních“

a že byly použity následující normy nebo technické specifikace: EN ISO 12100:2010, EN ISO 11806-1:2011, ISO 14982:2009, CISPR 12:2009, EN IEC 63000:2018

Institut RISE SMP Svensk Maskinprovning AB, Box 7035, SE-750 07 Uppsala, Švédsko, provedl na žádost společnosti Husqvarna AB dobrovolnou typovou zkoušku.

Číslo certifikátu:

Institut RISE SMP Svensk Maskinprovning AB, Box 7035, SE-750 07 Uppsala, Švédsko, rovněž ověřil shodu s přílohou V směrnice Evropského parlamentu a Rady 2000/14/ES.

Informace o emisích hluku najdete v části *Technické údaje na strani 90*.

Huskvarna, 2022-06-09

Stefan Holmberg, ředitel výzkumu a vývoje, management technologií, Husqvarna AB

Osoba odpovědná za technickou dokumentaci





www.husqvarna.com

Eredeti útmutatás
Oryginalne instrukcje
Pôvodné pokyny
Původní pokyny
1154744-50



2022-06-28